



Radość z jazdy



BMW X5.

BMW EFFICIENT DYNAMICS.
MNIJSZA EMISJA. WIĘKSZA RADOŚĆ Z JAZDY.

**THE NEXT
100 YEARS**







BMW X5

BEZKOMPROMISOWO WSZECHSTRONNE.

- 06 Karoseria**
Pewny siebie wygląd na każdej drodze.
- 12 Dynamika jazdy**
Pakiety adaptacyjnych układów jezdnych, inteligentny napęd na cztery koła BMW xDrive.
- 14 Kokpit**
Intuicyjny i inteligentny.
- 16 Aerodynamika**
Wyznacza nowe wzorce.
- 18 Wnętrze**
Ekskluzywna atmosfera.
- 20 BMW X5 xDrive40e iPerformance**
Elektryzująca koncepcja napędu: BMW eDrive.

Technika

INNOWACJE, KTÓRE WYZNACZAJĄ TRENDY.

- 22 BMW ConnectedDrive**
Rozwiązania, które dają wolność.
- 24 BMW EfficientDynamics**
Pakiet technologiczny obniżający zużycie paliwa i emisję spalin.
- 26 Silniki BMW TwinPower Turbo**
Maksymalne osiągi przy minimalnym zużyciu paliwa.
- 28 BMW X5 xDrive40e Plug-in Hybrid**
- 30 M Performance**
Geny M w standardzie.
- 32 Układ jezdny i bezpieczeństwo**
Innowacje, które dają radość.

Wyposażenie

TAK INDYWIDUALNE JAK TWOJE OCZEKIWANIA.

- 36 BMW X5**
- 38 Stylistyka Pure Experience**
- 40 Stylistyka Pure Excellence**
- 42 Pakiet sportowy M**
- 44 BMW Individual**
- 46 Kolory, tapicerki i listwy wewnętrzne**
- 50 Wyposażenie standardowe i dodatkowe**
- 61 Oryginalne akcesoria BMW**

Przeгляд

PRZEGLĄD RÓŻNORODNOŚCI BMW X5.

- 62 Dane techniczne oraz informacje o zużyciu paliwa i emisji CO₂**
- 64 Serwis BMW**
Serwis BMW, BMW Financial Services i Świat BMW.

STWORZONE, ABY KONKUROWAĆ Z SAMYM SOBĄ. PO RAZ KOLEJNY.

BMW X5 od swojej premiery na rynku wyznacza co raz to nowe kamienie milowe w klasie, której dało początek. Teraz pojawia się w kolejnej odsłonie: w trzeciej generacji znów przewyższa ustanowione przez siebie standardy – jako Sports Activity Vehicle (SAV) oferuje nieprzeciętny luksus i unikalny komfort dla najbardziej wymagających.

Gwarantuje to szereg inteligentnych technologii wyznaczających zupełnie nowy wymiar wydajności, dynamiki i komfortu – i to również poza utwardzonymi drogami. Potwierdzają to także dwie stylistyki Pure Experience i Pure Excellence: mocna prezencja czy wysublimowany understatement – karoserii i luksusowemu wnętrzu możesz nadać swoją własną, indywidualną nutę. Ekspresywne kontury BMW X5 zdradzają charakter, który w każdej sytuacji wyróżnia się przede wszystkim jednym: przewagą.

www.bmw.pl/X5

Więcej informacji na temat zużycia paliwa, emisji CO₂ i klas energetycznych znajduje się na stronach 62/63 i w cenniku.

Wyposażenie przedstawionego modelu: BMW X5 xDrive50i w stylistyce karoserii Pure Experience i stylistyce wnętrza Pure Excellence.

Silnik:	8-cylindrowy silnik benzynowy BMW TwinPower Turbo	Lakier:	połyskujący brąz, metalizowany
Moc:	330 kW (450 KM)	Tapicerka:	rozszerzona tapicerka z ekskluzywnej skóry Nappa w kolorze kości sioniowej
Obrotowe kół:	19-calowe obręcze kół ze stopów lekkich Star Spoke 449	Listwy ozdobne:	drewno szlachetne, dąb amerykański

Wyposażenie przedstawionego modelu: BMW X5 xDrive40e iPerformance w stylistyce karoserii Pure Excellence i stylistyce wnętrza Pure Excellence.

Silnik:	4-cylindrowy silnik benzynowy BMW TwinPower Turbo	Lakier:	srebro lodowcowe, metalizowany
Moc:	180 kW (245 KM)	Tapicerka:	rozszerzona tapicerka z ekskluzywnej skóry Nappa w kolorze kości sioniowej
Moc systemowa:	230 kW (313 KM)	Listwy ozdobne:	czarny lakier fortepianowy
Obrotowe kół:	19-calowe ze stopów lekkich Star Spoke 490 M, BMW Efficient Dynamics		



W 2016 r. marka BMW świętowała stulecie swego istnienia. Więcej informacji na stronie bmw.pl/nastepne100



PRAWDZIWI
LUKSUS:
MOCNY
CHARAKTER.





CHCIEĆ ZNACZY MÓC.

Na najróżniejsze potrzeby dnia codziennego i wolnego czasu nowe BMW X5 ma prostą odpowiedź: wszechstronność. Jego dwuczęściowa pokrywa bagażnika umożliwia w każdej chwili dostęp do mniejszego bagażu, a dolna część tworzy w stanie otwartym platformę o nośności do 250 kg. Oparcie kanapy tylnej dzielone w proporcjach 40:20:40 umożliwia zwiększenie pojemności bagażnika do 1870 l, a opcjonalny trzeci rząd siedzeń oferuje dwa dodatkowe miejsca do podróży w siedem osób. W ten sposób BMW X5 ma odpowiednie rozwiązanie na każdą sytuację.

Równie imponująco co BMW X5 prezentuje się również król wszystkich turystycznych enduro: BMW R1200 GS. Solidne, dynamiczne i pełne charakteru – dzięki nowoczesnym technologiom i innowacyjnej stylistyce jest niezawodnym kompanem motocyklowych przygód na każdym terenie.



Ekspresywna stylistyka BMW X5 zwraca uwagę już przy pierwszym spojrzeniu. Wyrazisty przód auta z opcjonalnymi adaptacyjnymi reflektorami diodowymi i atletyczna linia boczna zapewniają mu przy tym niesamowicie męski wygląd. Niezależnie od tego, kiedy spotyka się BMW X5 – zawsze robi wrażenie ekskluzywnym wyglądem.

PREZENCJA TO NIESAMOWITE WRAŻENIE
NA PIERWSZY RZUT OKA.





WŁADCA ASFALTU.
I EMOCJI.

To, co BMW X5 zapowiada swoim pewnym sobie wyglądem, całkowicie potwierdza się na każdej drodze. W wersji sportowej czy komfortowej, opcjonalne pakiety adaptacyjnego układu jezdnego zapewniają na życzenie optymalny kontakt z nawierzchnią w każdej sytuacji. W połączeniu z inteligentnym napędem na cztery koła BMW xDrive daje to fascynujące wrażenia z jazdy, doskonałe bezpieczeństwo i maksymalną radość z jazdy na każdej nawierzchni i przy każdej pogodzie. Niezależnie od tego, jaki kierunek wybierzesz, BMW X5 zna tylko jedną drogę: swoją własną.



W kokpicie BMW X5 przychodzi to łatwiej niż kiedykolwiek dotąd: wszystkie elementy obsługi oraz opcjonalny kontroler iDrive Touch zorientowane są na kierowcę i gwarantują przejrzystość, jak okiem sięgnąć. Równie praktyczne w działaniu są liczne systemy wspomagające kierowcę z zakresu BMW ConnectedDrive. Większy komfort podczas jazdy na zatłoczonych drogach oferuje na przykład opcjonalny asystent jazdy w korkach, który przejmuje prowadzenie pojazdu, począwszy od ruszania z miejsca, poprzez utrzymywanie odpowiedniego odstępu, po kierowanie. Bo czasem żeby prowadzić, wystarczy po prostu się odprężyć.

USIĄDŹ I BĄDŹ
PANEM SYTUACJI.

NOWE KIERUNKI WIATRÓW.

Przezwycięża nawet opór powietrza: dowodem na to jest dopracowana aerodynamika BMW X5. Jego karoserię wyróżniają unikalne detale, które w istotny sposób optymalizują strumień powietrza. Na przykład zasłony powietrzne w pasie przednim i skrzela w przednich błotnikach redukują istotnie zawirowania powietrza w przednich nadkolach. Zoptymalizowane aerodynamicznie lusterka zewnętrzne oraz lotka z tyłu auta zapewniają najniższy współczynnik oporu powietrza w tej klasie samochodów.





Siedząc w BMW X5, trudno nie zauważyć natychmiast, że prawdziwa perfekcja objawia się w sumie wszystkich detali. Jego ekskluzywny charakter przejawia się nie tylko w komfortowej przestronności z opcjonalnym trzecim rzędem siedzeń, ale i w starannym doborze najlepszych materiałów i ich doskonałym wykończeniu. Zapach tapicerki skórzanej najwyższej jakości łączy się tu z przyjemnym w dotyku eleganckim drewnem i elementami ozdobnymi, co szczególnie w połączeniu z nastrojowym światłem ambientowym tworzy nieprzeciętnie ekskluzywną atmosferę. Z opcjonalnym systemem Bang & Olufsen High End Surround Sound to perfekcyjne wnętrze zapewnia ucztę dla wszystkich zmysłów – niezależnie od tego, gdzie właśnie jesteś.

OBOJĘTNIE, W KTÓRYM RZĘDZIE –
WSZĘDZIE SIEDZISZ W PIERWSZEJ KLASIE.



PODWÓJNA MOC.

BMW X5 xDrive40e iPerformance to hybryda plug-in, w której sportowy wygląd jest równie ważny, co ekologiczny charakter. Jego inteligentny napęd łączy 4-cylindrowy silnik benzynowy BMW TwinPower Turbo i komponenty BMW eDrive – silnik elektryczny, wysokonapięciowy akumulator litowo-jonowy oraz inteligentne zarządzaniem energią – oferując autentyczną radość z jazdy, która przy jeździe na samym napędzie elektrycznym odbywa się bez lokalnej emisji spalin. Inteligentny napęd na cztery koła BMW xDrive oferuje również podczas jazdy na napędzie elektrycznym stale optymalną trądkę i zwinność. Aby móc zawsze korzystać z pełnej mocy napędu, samochód można ładować za pośrednictwem załączonego kabla do ładowania wygodnie w domu ze zwykłego gniazdka elektrycznego lub z własnej stacji BMW i Wallbox. Oprócz tego wiele możliwości szybkiego doładowania auta oferują publiczne stacje ładowania. Poznaj nowy wymiar jazdy łączący imponującą dynamikę i maksymalną wydajność – w BMW X5 z eDrive.



BMW ConnectedDrive Rozwiązania, które dają wolność.

www.bmw.pl/connecteddrive

OBSERWACJA DO **360°** OTOCZENIA POJAZDU.

Ciesz się wysokim komfortem i najwyższym bezpieczeństwem z BMW ConnectedDrive. Jazda, parkowanie czy widoczność: systemy wspomagające kierowcę BMW ConnectedDrive niezawodnie wspierają Cię w każdej sytuacji. Najnowocześniejsze systemy – radar, ultradźwięki i kamery – skutecznie obserwują otoczenie pojazdu, tworząc fundament dla inteligentnych systemów wspomagających kierowcę. Czy to aktywowane na życzenie, czy działające wspomagająco w tle – dzięki systemom wspomagającym kierowcę BMW ConnectedDrive jazda jest jeszcze przyjemniejsza i bezpieczniejsza.

PONAD **40** LAT SKOMUNIKOWANEJ MOBILNOŚCI.

Od samego początku klarowna wizja przyszłości: BMW rozpoczęło tzw. skomunikowaną mobilność już w latach 70. W roku 1999 nastąpił kolejny milowy krok: pierwszy samochód z wbudowaną na stałe kartą SIM. Potem pojawiły się pierwsze usługi online, usługi Google oraz innowacyjne systemy wspomagające kierowcę takie jak wyświetlacz BMW Head-Up. Najważniejsze były przy tym zawsze oczekiwania klienta: firma BMW jako pierwszy producent samochodów klasy premium umożliwiła elastyczne zamawianie i opłacanie usług w sklepie BMW ConnectedDrive zarówno w samochodzie, jak i z domowego komputera. Wprowadzenie BMW Connected i Open Mobility Cloud jest kolejnym krokiem BMW w kierunku mobilności jutra.

PONAD **20** USŁUG I APLIKACJI W SKLEPIE BMW CONNECTED DRIVE.

Usługi ConnectedDrive są podstawą działania inteligentnych funkcji BMW ConnectedDrive oraz integracji wybranych aplikacji na smartfony. Wypożyczenie to umożliwia również dostęp do Sklepu BMW ConnectedDrive, w którym zawsze i wszędzie można wygodnie zestawiać, zamawiać i przedłużać usługi i aplikacje według indywidualnych potrzeb – na przykład Usługę Concierge lub Rozrywkę Online, dzięki którym jazda jest jeszcze bardziej komfortowa i dostarcza więcej rozrywki.

BMW CONNECTED – NIEZAWODNA KOMUNIKACJA PRZEZ CAŁĄ DOBĘ.

Jak by to było, gdyby już więcej się nie spóźniać? Gdyby Twoje BMW знаło Twoje ulubione cele? Jak by to było mieć niezawodną nawigację – w samochodzie i poza nim? BMW Connected dostarczy Ci informacji, których szukasz, gdzie i kiedy tylko zapragniesz. BMW Connected to osobisty asystent ułatwiający mobilność na co dzień i pomagający punktualnie i komfortowo dotrzeć do celu. Aplikacja BMW Connected umożliwia w dowolnej chwili sprawdzenie informacji takich jak zalecana godzina wyjazdu i przesłanie ich do pojazdu.

BMW X5 – jeszcze więcej inforozrywki i komfortu dzięki cyfrowej komunikacji.

INFORMACJA O GODZINIE ODJAZDU

Za pośrednictwem iPhone'a lub Apple Watch **BMW Connected** informuje użytkownika o idealnej godzinie odjazdu obliczonej tak, aby mógł on punktualnie dojechać do wybranego celu. System oblicza proponowaną godzinę odjazdu w zależności od miejsca przebywania i komunikatów drogowych w czasie rzeczywistym.^{1,2}

USŁUGA CONCIERGE

Usługa Concierge w BMW ConnectedDrive umożliwia za naciśnięciem przycisku połączenie telefoniczne z konsultantem infolinii BMW. Znajdzie on na przykład żadaną restaurację, najbliższy bankomat lub dyżurną aptekę i na życzenie wyśle odpowiednie dane adresowe bezpośrednio do systemu nawigacyjnego BMW.

HOTSPOT WIFI

Wypożyczenie obejmuje zintegrowany hotspot WiFi w standardzie LTE umożliwiający odpłatne korzystanie z połączenia z internetem. Komunikacja odbywa się za pośrednictwem karty SIM na stałe wbudowanej w samochodzie oraz przy wykupionym abonamencie operatora.

WYŚWIETLACZ BMW HEAD-UP

Pełnokolorowy wyświetlacz BMW Head-Up³ poprzez projekcję optyczną transmituje informacje istotne podczas jazdy w bezpośrednim polu widzenia kierowcy, ułatwiając mu skupienie się na drodze. Wyświetlane są m.in. aktualna prędkość, wskazówki nawigacyjne, Speed Limit Info ze wskazaniem zakazu wyprzedzania oraz listy kontaktów i odtwarzania.

¹ Wymagane są usługi ConnectedDrive.

² Warunkiem korzystania z tej opcji jest wyposażenie Usługi Zdalne.

³ Z polaryzacyjnymi okularami przeciwsłonecznymi wskazania wyświetlacza BMW Head-Up widoczne są w ograniczonym zakresie. Wyświetlane elementy zależą od wyposażenia. Wskazania zakładają posiadanie dalszego wyposażenia dodatkowego.

Więcej informacji na temat BMW ConnectedDrive, a w szczególności o okresach ważności usług i kosztach, można uzyskać na stronie www.bmw.pl/ConnectedDrive, w cenniku oraz w infolinii BMW ConnectedDrive pod numerem +48 885 269 269 od poniedziałku do piątku w godzinach od godz. 08:00 do 20:00.

WIĘKSZA MOC, MNIJSZE SPALANIE.

Jeszcze więcej mocy z 3-12 cylindrów. Małe spalanie, duże wrażenie: silniki BMW TwinPower Turbo oferują najwyższą dynamikę przy maksymalnej wydajności za sprawą najnowszego układu wtryskowego, adaptacyjnego rozrządu i zaawansowanego turbodoładowania. Nieważne, diesel czy benzyna, nieważne, ile cylindrów: silniki BMW EfficientDynamics oferują znacznie lepszą charakterystykę mocy oraz spontaniczną reakcję silnika już na niskich obrotach i mają przy tym wyjątkowo niskie parametry zużycia paliwa i emisji spalin.

WIĘKSZA RADOŚĆ Z JAZDY, MNIJSZA EMISJA SPALIN.

Od roku 2000 ok. 33% mniej emisji CO₂: BMW EfficientDynamics to pakiet technologiczny obejmujący nie tylko napęd, ale i całą koncepcję pojazdu oraz inteligentne zarządzanie energią. Innowacyjne technologie oferowane w wyposażeniu standardowym stale zwiększają wydajność samochodu. Poprzez podniesienie wydajności silników, napędy elektryczne oraz lekką konstrukcję i optymalizację aerodynamiki udało się obniżyć emisję CO₂ floty BMW o 33%.

WIĘKSZA DYNAMIKA, MNIJSZA MASA.

Mniejsza masa dzięki zastosowaniu inteligentnej lekkiej konstrukcji: dopracowana w każdym detalu – inteligentna lekka konstrukcja oznacza użycie optymalnych materiałów w każdej części samochodu. Poprzez zastosowanie wyjątkowo lekkich nowoczesnych materiałów takich jak aluminium czy karbon BMW EfficientLightweight dąży do maksymalnej redukcji masy. Poprawia to właściwości jezdne, zwiększa stabilność, bezpieczeństwo i komfort jazdy.

WIĘCEJ ENERGII, MNIJ BENZYNY.

100% radości z jazdy, 0% lokalnych emisji spalin: oto technologia BMW eDrive. Energia do zasilania napędu elektrycznego pozyskiwana jest z wysokonapięciowego akumulatora litowo-jonowego. Wydajność podnosi też wiele innych rozwiązań takich jak odzysk energii hamowania. Całkowicie nowy silnik elektryczny zaprojektowany przez BMW do BMW eDrive wyróżnia niesamowity moment obrotowy już od ruszenia z miejsca, który utrzymuje się aż po prędkość maksymalną, zapewniając ekologiczną mobilność przy nieprzeciętnej zwinności i dynamice.

eDRIVE

Technologia BMW eDrive łączy w modelu hybrydowym typu plug-in, takim jak BMW X5 xDrive40e iPerformance, to, co najlepsze z obu światów: jazdę na samym napędzie elektrycznym (np. w mieście) bez lokalnej emisji spalin oraz dynamiczne osiągi i duży zasięg. Inteligentne zarządzanie energią steruje współpracą silnika elektrycznego i spalinowego, stosując je z maksymalną możliwą wydajnością.

LEKKA KONSTRUKCJA

W konstrukcji BMW X5 zastosowano wiele nowoczesnych materiałów: lekkie materiały takie jak aluminium w przedniej części karoserii i w układzie jezdnym, wysokowytrzymała stal w karoserii czy najnowocześniejsze tworzywa sztuczne i magnez. Te rozwiązania BMW EfficientLightweight zmniejszają masę komponentów, dają nieprzeciętną sztywność karoserii i zapewniają kierowcy i pasażerom wysokie bezpieczeństwo bierne. Poza tym poprawiają właściwości związane z dynamiką jazdy poprzez równomierny rozkład masy na osie.

AERODYNAMIKA

Dzięki odpowiednim rozwiązaniom z zakresu aerodynamiki BMW ma optymalny współczynnik oporu powietrza. Ma to pozytywny wpływ na wydajność i stabilności jazdy oraz obniża odgłosy jazdy wewnątrz auta. To zasługa między innymi takich rozwiązań jak aktywne kłapy powietrza, całkowita zabudowa podwozia czy zasłony powietrzne w pasie przednim.

FUNKCJA AUTO START/STOP

Funkcja Auto Start/Stop wyłącza silnik podczas krótkich przerw w jeździe, na przykład na światłach lub w korku, zmniejszając przez to zużycie paliwa. Po naciśnięciu sprzęgła (skrzynia manualna) albo zwolnieniu hamulca (skrzynia Steptronic) silnik włącza się automatycznie w ułamkach sekundy.



NAJWYŻSZA MOC WYTWARZANA POD CIŚNIENIEM. TECHNOLOGIA BMW TWIN POWER TURBO.

BMW TwinPower Turbo. Innowacyjne silniki benzynowe BMW TwinPower Turbo są jednym z głównych elementów strategii BMW EfficientDynamics i były wielokrotnie nagradzane. Łączą one najnowsze układy wtryskowe, w pełni adaptacyjny rozrząd oraz innowacyjną technologię turbodoładowania.

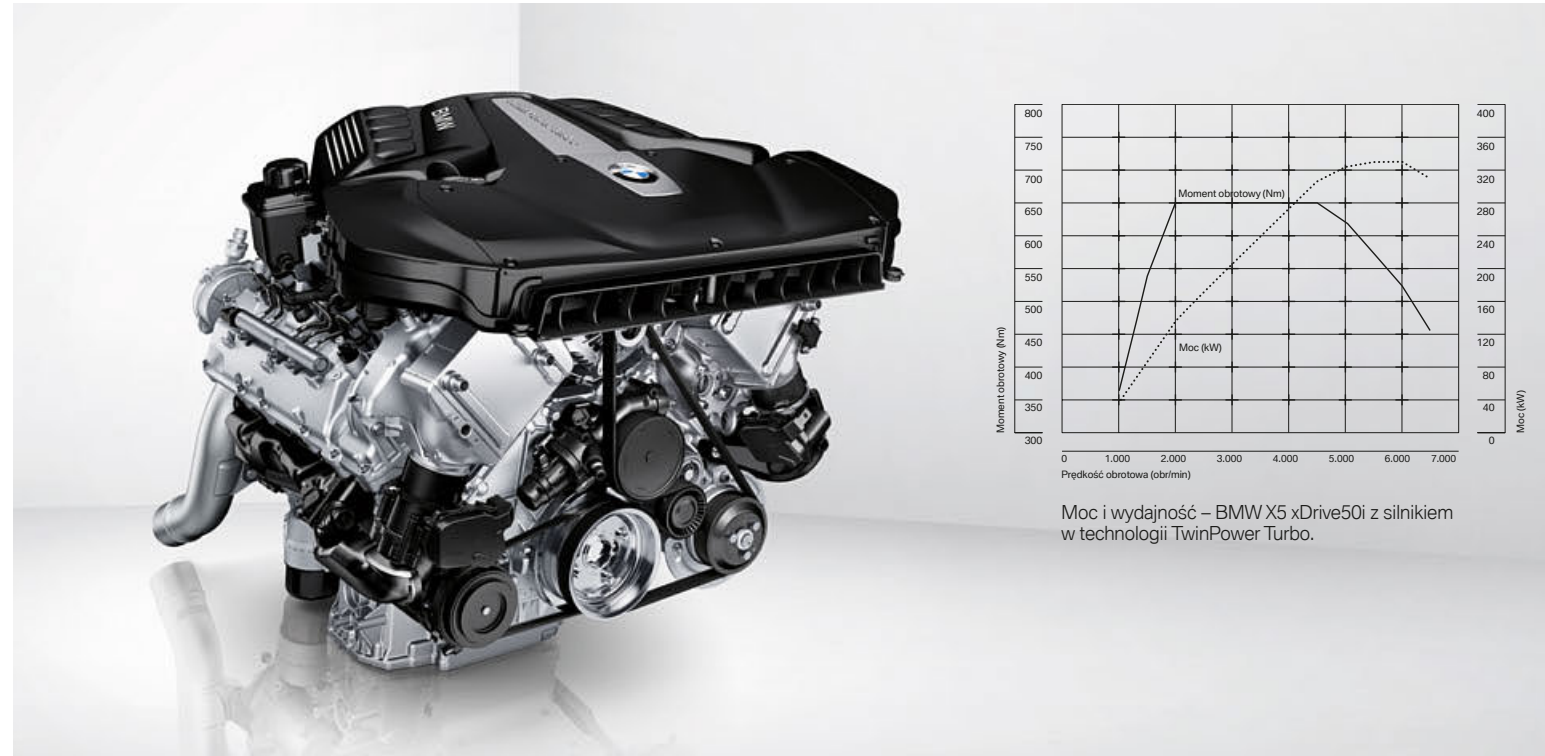

BMW X5 xDrive35i.

6-cylindrowy rzędowy silnik benzynowy BMW TwinPower Turbo wyposażony jest w turbosprężarkę TwinScroll, układ Valvetronic, Double VANOS i High Precision Injection. Jednostkę napędową o mocy 225 kW (306 KM) cechuje spontaniczna reakcja, spokojna praca i moment obrotowy wynoszący aż 400 Nm. Sprint od 0 do 100 km/h trwa tylko 6,5 s. Ten inteligentny pakiet technologiczny obniża znacznie średnie zużycie paliwa do 8,5 l/100 km¹ przy emisji CO₂ wynoszącej 199 – 197 g/km¹.

BMW X5 xDrive40e iPerformance.

BMW X5 xDrive40e iPerformance o mocy systemowej 230 kW (313 KM) łączy wydajny napęd hybrydowy eDrive i napęd na cztery koła BMW xDrive, który również przy samym tylko napędzie elektrycznym zapewnia maksymalną trakcję i zwinność. Główne elementy tego napędu to 4-cylindrowy silnik benzynowy BMW TwinPower Turbo o mocy 180 kW (245 KM), silnik elektryczny² o mocy 83 kW (113 KM) oraz adaptacyjny napęd na cztery koła BMW xDrive.

BMW X5 xDrive50i.

Silnik V8 BMW TwinPower Turbo łączy dwie turbosprężarki oraz układ Valvetronic, Double VANOS i High Precision Injection. Dzięki temu w zakresie od 2000 do 4500 obr/min do dyspozycji jest maksymalny moment obrotowy wynoszący imponujące 650 Nm. Silnik o mocy 330 kW (450 KM) przyspiesza od 0 do 100 km/h w niewiarygodnym czasie 4,9 s. Układ High Precision Injection zapewnia przy tym bardzo wydajne spalanie paliwa.

BMW TwinPower Turbo. Technologia BMW TwinPower Turbo w silnikach wysokoprężnych łączy najnowsze systemy wtrysku paliwa i zmiennej regulacji parametrów wydajnościowych z innowacyjnym systemem turbodoładowania, a wszystko po to, aby zwiększyć zarówno efektywność paliwową, jak i dynamikę jazdy. Wszystkie oferowane silniki wykonane są z aluminium i wyposażone są w bezobsługowy filtr cząstek stałych.

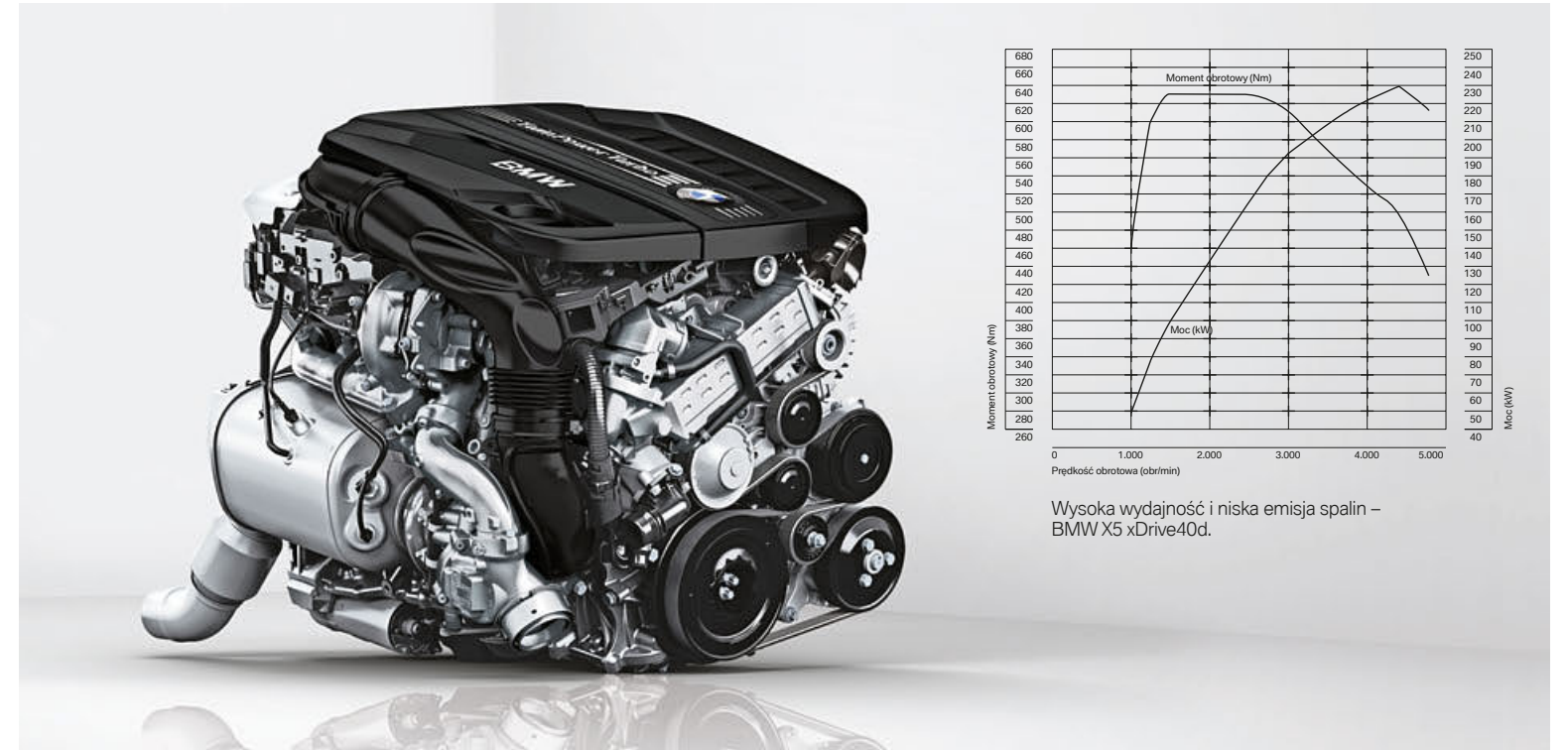

BMW X5 sDrive25d / xDrive25d.

4-cylindrowy silnik wysokoprężny BMW TwinPower Turbo o pojemności 2,0 l i mocy 170 kW (231 KM) łączy wtrysk bezpośredni CommonRail i dwustopniowe turbodoładowanie ze zmienną geometrią turbiny. BMW X5 sDrive25d to najoszczędniejsza wersja w całej paletce tego modelu. Zamiast napędu na cztery koła BMW X5 sDrive25d wyposażone jest w napęd tylny. Wynikająca z tego niższa masa pojazdu obniża zużycie paliwa i emisję spalin. Maksymalny moment obrotowy 500 Nm uzyskuje się przy 2 000 obr/min. Zarówno BMW X5 sDrive25d, jak i xDrive25d przyspiesza od 0 do 100 km/h w 7,7 s, a jego maksymalna prędkość wynosi 220 km/h. Średnie zużycie paliwa to 5,4 – 5,3 l na 100 km¹ (xDrive25d: 5,6 l¹). Emisja CO₂: 141 – 139 g/km¹ (xDrive25d: 148 – 146 g/km¹). Napęd na cztery koła xDrive dodatkowo zwiększa trakcję i stabilność jazdy.

BMW X5 xDrive30d.

6-cylindrowy rzędowy silnik wysokoprężny BMW TwinPower Turbo o pojemności 3,0 l łączy wtrysk bezpośredni CommonRail i turbosprężarkę o zmiennej geometrii turbiny. Już przy 1500 obr/min silnik o mocy 190 kW (258 KM) wytwarza imponujący moment obrotowy 560 Nm. Sprint od 0 do 100 km/h trwa tylko 6,8 s. Średnie zużycie paliwa wynosi tylko 6,0 – 5,9 l na 100 km¹, a emisja CO₂ to 158 – 156 g/km¹.

BMW X5 xDrive40d.

Ten silnik wysokoprężny wyróżnia technologia BMW TwinPower Turbo, bezpośredni wtrysk CommonRail oraz dwustopniowe turbodoładowanie połączone ze zmienną geometrią turbiny, a także moc 230 kW (313 KM) i maksymalny moment obrotowy rzędu 630 Nm już przy 1500 obr/min. Tym samym BMW X5 xDrive40d uzyskuje nieprzeciętne osiągi przy wyjątkowo niskim zużyciu paliwa (średnio 6,0 l na 100 km¹) i niskiej emisji CO₂ wynoszącej 159 – 157 g/km¹. Przyspieszenie od 0 do 100 km/h trwa jedynie 5,9 s, a prędkość maksymalna wynosi 236 km.

¹ Informacje dotyczące zużycia paliwa i emisji CO₂ zależą od wybranego rozmiaru opon (wyższe wartości odnoszą się do modeli z kołami z oferty wyposażenia dodatkowego). Więcej informacji na temat zużycia paliwa, emisji CO₂ i klas energetycznych znajduje się na stronach 62 i 63 i w cenniku.

² Moc maksymalna elektrycznego silnika synchronicznego.

BMW X5 xDrive40e iPerformance

iPERFORMANCE

BMW X5 xDrive40e iPerformance łączy niezwykle wydajny napęd hybrydowy plug-in eDrive oraz inteligentny i adaptacyjny napęd na cztery koła BMW xDrive. Tym samym oferuje możliwość jazdy na samym napędzie elektrycznym na krótkich odcinkach bez lokalnej emisji spalin oraz doskonale osiąga przy świetnej trójce. Główne elementy tego napędu to 4-cylindrowy silnik benzynowy BMW TwinPower Turbo o mocy 180 kW (245 KM), silnik elektryczny o mocy 83 kW (113 KM), wysokonapięciowy akumulator litowo-jonowy o pojemności 9,2 kWh brutto oraz adaptacyjny napęd na cztery koła BMW xDrive, który zapewnia niezawodną trącję, optymalną stabilność jazdy i większą zwinność w każdych warunkach pogodowych i drogowych – również podczas jazdy na samym napędzie elektrycznym. Inteligentne zarządzanie energią zapewnia wydajną współpracę silnika elektrycznego, spalinowego i napędu na cztery koła. W zależności od potrzebnej mocy i stanu naładowania akumulatora silnik elektryczny może samodzielnie napędzać samochód lub wspomagać silnik spalinowy. Podczas hamowania silnikami i hamulcami przetwarza on energię kinetyczną na elektryczną i ładuje akumulator wysokonapięciowy zasilający napęd elektryczny. Zasięg na samym napędzie elektrycznym sięga ok. 30 km¹, a prędkość maksymalna wynosi 120 km/h. Zużycie paliwa w cyklu mieszanym to ok. 3,4 – 3,3 l/100 km², a emisja CO₂ 78 – 77 g/km².



■ **Przycisk eDrive** umożliwia kierowcy wybór jednego z trzech trybów pracy napędu. Standardowo włączony jest tryb AUTO eDRIVE. Tryb MAX eDrive umożliwia docelowo jazdę na samym napędzie elektrycznym. W trybie SAVE BATTERY następuje ładowanie akumulatora lub utrzymanie jego poziomu naładowania.



■ **Złącze ładowania** akumulatora wysokowoltowego ze źródeł zewnętrznych znajduje się pod klapką w lewym błotniku przednim. Gniazdo zabezpieczone jest specjalną uszczelką przed czynnikami atmosferycznymi. Diody pierścieni świetlny informuje o poszczególnych stanach ładowania.



■ **Usługi zdalne** aplikacji BMW Connected umożliwiają zdalną obsługę różnych funkcji pojazdu, na przykład zamka centralnego, oraz wskazywanie lokalizacji pojazdu. Do korzystania konieczna jest jednorazowa aktywacja Usług Zdalnych w portalu Klienta BMW ConnectedDrive na stronie www.bmw-connecteddrive.com.



○ **BMW 360° Electric.** Stacje BMW i Wallbox umożliwiają proste i wygodne ładowanie BMW X5 xDrive40e iPerformance na domowych miejscach postojowych i w garażach. Bezproblemowe ładowanie możliwe jest także przy publicznych stacjach ładowania oraz z każdego domowego gniazdka elektrycznego.



■ Płaska **podłoga bagażnika** w porównaniu z BMW X5 z konwencjonalnym napędem wyższa o zaledwie kilka centymetrów. Daje to niemal niezmienną, bezpośrednio dostępną przestrzeń bagażową. Dzielone oparcie tylnej kanapy pozwala zachować pełną funkcjonalność bagażnika.



■ Z zewnątrz model iPerformance różni się od konwencjonalnej wersji m.in. znacznikiem eDrive na obu słupkach C, znacznikiem „i” na przednich błotnikach oraz niebieskim grillem atrapy chłodnicy i niebieskimi dekielkami obręczy kół.

¹ Zasięg zależy od wielu różnych czynników, przede wszystkim: indywidualnego stylu jazdy, profilu trasy, temperatury zewnętrznej oraz wstępnego ustawiania temperatury.

² Zużycie paliwa, emisja CO₂ i klasa energetyczna zależą od wybranego rozmiaru kół i opon. Więcej informacji na stronie 62/63 i w cenniku.



Napis. Charakterystyczny napis M50d w ciemnym chromie.



8-stopniowa sportowa skrzynia Steptronic. Dźwignia biegów z logo M.



BMW X5 M50d. GENY M W STANDARDZIE.

BMW X5 M50d łączy w sobie całe doświadczenie inżynierów BMW M, jakie zostało wykorzystane przy precyzyjnej konfiguracji napędu, zawieszenia i układu kierowniczego. Dla kierowcy jest to odczuwalne w postaci precyzyjnego prowadzenia, sportowych właściwości jezdnych i bardzo intensywnych wrażeń z jazdy. Inteligentny napęd na cztery koła xDrive zapewnia optymalne przeniesienie mocy 280 kW (381 KM) i maksymalnego momentu obrotowego 740 Nm nowego silnika M Performance TwinPower Turbo na drogę – przy akompaniamencie niepowtarzalnego brzmienia. Na zewnątrz i wewnątrz samochód wyróżnia szereg niezwykle ekskluzywnych detali, takich jak specyficzne wloty powietrza w pasie przednim i lusterka zewnętrzne w metalizowanym kolorze Ferric Grey. Idealnie dopasowane: przedstawione na zdjęciu 20-calowe obręcze kół ze stopów lekkich Double Spoke 468 M (opcjonalne) z ogumieniem mieszanym. Wnętrze wyróżniają m.in. listwy progowe z napisem „M50d”, fotele sportowe obite ałcantarą i skórą w kolorze antracytowym, listwy ozdobne M z aluminium Hexagon oraz antracytowa podsufitka BMW Individual.

¹ Zużycie paliwa i emisja CO₂ zależą od wybranego rozmiaru kół i opon. Więcej informacji na stronie 64/65 i w cenniku.

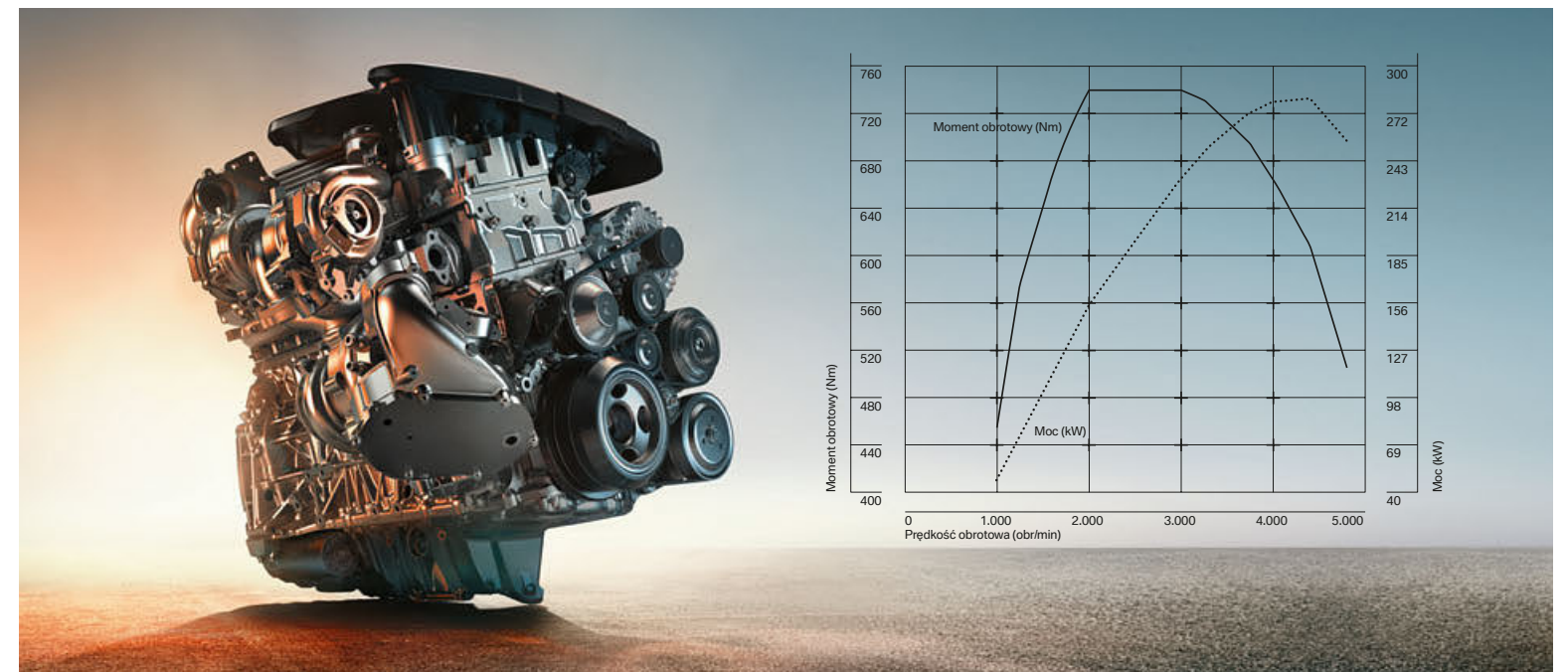

Prawdziwy mocarz: 6-cylindrowy rzędowy silnik wysokoprężny M Performance TwinPower Turbo umożliwia przyspieszenie od 0 do 100 km/h w 5,3 s. Średnie zużycie paliwa 6,6 l na 100 km¹ i emisja CO₂ rzędu 173 g/km¹ demonstrują doskonały stosunek dynamiki do wydajności.





NAJLEPSZA PODSTAWA NAJWYŻSZEJ DYNAMIKI JAZDY. ZNAKOMITY UKŁAD JEZDNY.

Najważniejszym warunkiem sportowej jazdy jest zachowanie optymalnego kursu jazdy. W BMW X5 zapewnia to optymalny rozkład masy w stosunku 50 : 50 na obie osie, neutralna samosterowność pojazdu, wysoka stabilność kursu oraz doskonała trakcja będąca zasługą inteligentnego napędu na cztery koła xDrive. Poznaj dokładnie walory tego znakomitego układu jezdny.



xDrive¹. Inteligentny napęd na cztery koła BMW xDrive idealnie dostosowuje się do nawet najtrudniejszych warunków pogodowych, gwarantując najlepszą trakcję w każdych warunkach. xDrive i układ dynamicznej kontroli stabilności (DSC) pozwala BMW zachować stabilność i pewny kurs. Układ xDrive – sterowany przez DSC – odpowiednio rozdziela napęd na osie tak, aby odpowiednio wcześniej zapobiec nadsterowości lub podsterowności na zakrętach, zwiększając przez to stabilność toru jazdy. Oprócz tego gwarantuje szybkie i bezpieczne ruszanie z miejsca również na śliskiej nawierzchni i na stromej drodze. Dzięki temu układ DSC może rzadziej reagować w krytycznych sytuacjach. BMW xDrive więc łączy zalety napędu na cztery koła – trakcję, stabilny kurs i bezpieczeństwo – z typową dla BMW dynamiką.

Servotronic. Standardowa funkcja Servotronic optymalnie dopasowuje siłę skrętu kierownicy do aktualnej prędkości jazdy, co zapewnia bezpośrednie i precyzyjne wyczucie prowadzenia przy dużych prędkościach. Ponadto funkcja zapewnia maksymalny komfort dzięki mniejszej sile kierowania i doskonałej zwrotności podczas parkowania i manewrów lub jazdy przez ciasne ulice i zakręty.

Pakiety adaptacyjnych układów jezdnych. Systemy regulacji układu jezdny w BMW X5 oferowane są w opcjonalnych pakietach i zapewniają łatwiejsze, bardziej klarowne oraz indywidualne wyposażenie pojazdu pod względem dynamiki jazdy.

Pakiet adaptacyjnego układu jezdny Comfort² obejmuje dynamiczną kontrolę amortyzatorów oraz pneumatyczne zawieszenie osi tylnej oferujące maksimum komfortu. Jeżeli ustawienie układu jezdny ma być czasem nieco bardziej sportowe, to przełącznik właściwości jezdnych oferuje jeszcze dwa bardziej dynamiczne tryby (standard w X5 xDrive40e).

Pakiet adaptacyjnego układu jezdny Dynamic³ umożliwia jeszcze lepsze wykorzystanie potencjału dynamiki jazdy Twojego samochodu. Oferowany w tym wyposażeniu układ Dynamic Performance Control oraz Dynamic Drive zapewniają zasadniczo bardzo sportową dynamikę jazdy widoczną m.in. w bardzo neutralnej pracy układu kierowniczego i minimalnych przechyłach karoserii na zakrętach – i to przy bardzo wysokim komforcie jazdy.

Pakiet adaptacyjnego układu jezdny Professional^{2,3} łączy zakres wyposażenia pakietu adaptacyjnego układu jezdny Comfort i Dynamic. Oferuje on maksimum komfortu przy maksymalnej dynamice jazdy.

Adaptacyjny układ jezdny M⁴ umożliwia jeszcze lepsze wykorzystanie potencjału dynamiki jazdy Twojego samochodu. Oferowana w tym wyposażeniu dynamiczna kontrola amortyzatorów i pneumatyczne zawieszenie osi tylnej zestrojone są pod kątem wybitnie sportowych właściwości jezdnych (standard w X5 M50d).

¹ Opcja niedostępna w X5 sDrive25d.

² Opcja niedostępna w M50d.

³ Opcja niedostępna w X5 sDrive25d, X5 xDrive25d oraz X5 xDrive40e iPerformance.

⁴ Tylko w połączeniu z pakietem sportowym M, opcja niedostępna w X5 sDrive25d.

OPTYMALNE BEZPIECZEŃSTWO DZIĘKI NAJNOWSZYM TECHNOLOGIOM BMW.

W BMW X5 masz do dyspozycji supernowoczesne technologie, na których zawsze można polegać. Doskonałe właściwości jezdne oraz innowacyjne elementy wyposażenia to tutaj standard. Jako kierowca dysponujesz najbardziej zaawansowanymi technologiami, które wspierają Cię w każdej sytuacji. Dzięki temu możesz czuć się bezpiecznie w każdych warunkach drogowych.

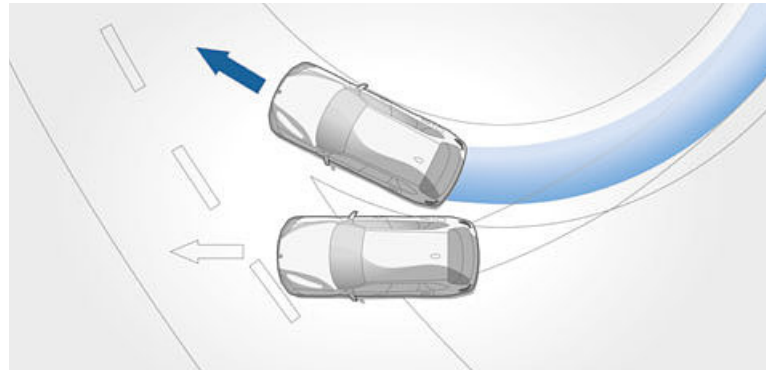

■ **Dynamiczna kontrola stabilności (DSC) o rozszerzonym zakresie funkcji** rozpoznaje niestabilność pojazdu i natychmiast stabilizuje samochód. Rozszerzony zakres funkcji obejmuje układ kontroli hamowania na zakrętach (CBC), asystenta ruszania i hamowania, suszenie tarcz hamulcowych i funkcję gotowości hamulców. Jeszcze bardziej sportową jazdę umożliwia podfunkcja układu DTC – dynamiczna kontrola trakcji dopuszczająca większy poślizg kół.

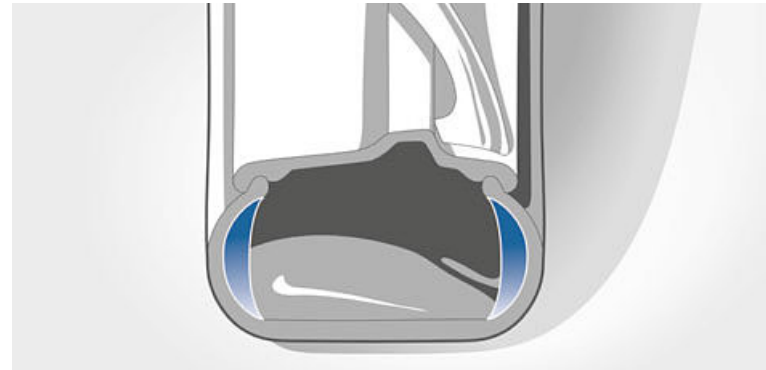

□ **Opony z funkcją jazdy awaryjnej** dzięki wzmocnionym bokom nie zapadają się nawet w przypadku całkowitej utraty ciśnienia i nie mogą zsunąć się z obręczy. Dzięki temu w razie uszkodzenia opony dotrzesz swoim BMW bezpiecznie do najbliższego serwisu.

■ **Czujniki mierzą ciśnienie w oponach** w każdym kole. W przypadku utraty ciśnienia wskaźnik ciśnienia w oponach natychmiast ostrzega kierowcę.

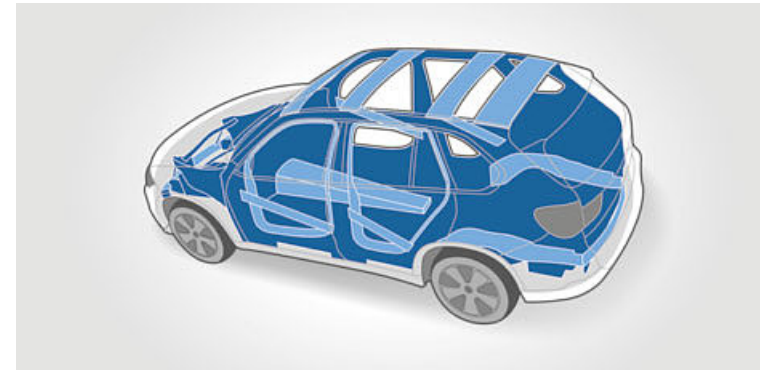

■ **Kabina pasażerska.** BMW przywiązuje ogromną wagę do niezwykle sztywnej konstrukcji kabiny pasażerskiej w swoich modelach. Zwiększa to precyzję kierowania i zwinność oraz podnosi bezpieczeństwo pasażerów. Przednia i tylna część pojazdu ma wysokowydajne strefy odkształcalne. W przypadku kolizji karoseria pochłania większość energii uderzenia poprzez odkształcenia w miejscach kontrolowanego zgniotu. Pozwala to zminimalizować skutki wypadku.

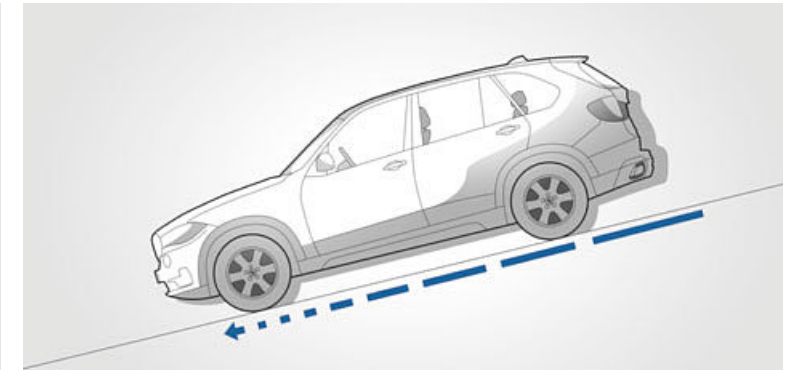

■ **Hill Descent Control (HDC)** w modelach z xDrive to układ kontroli zjazdu ze stoków, który nawet na najbardziej stromych stokach automatycznie utrzymuje prędkość nieco wyższą od prędkości pieszego – bez konieczności naciskania pedału hamulca (opcja niedostępna w X5 sDrive25d).

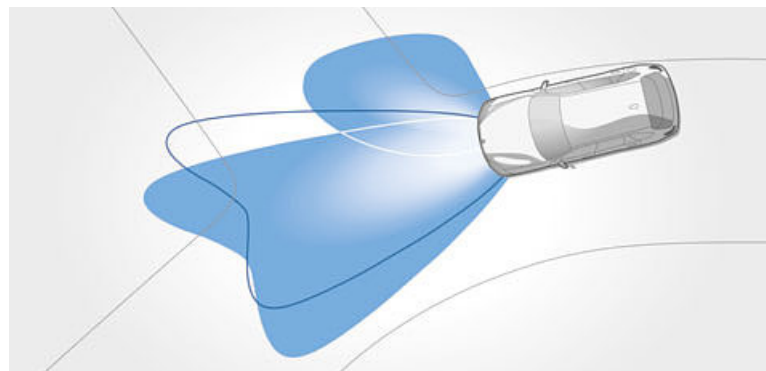

□ **Reflektory adaptacyjne** ze zmiennym rozkładem światła w mieście i na autostradzie, BMW Selective Beam (nieoślepiającym asystentem świateł drogowych) z automatycznym przełączaniem świateł mijania i drogowych oraz technologią bixenonową zapewniają optymalne oświetlenie jezdni. Zawarte w wyposażeniu światła zakrętowe włączają się automatycznie jeszcze przed ruszeniem z miejsca po włączeniu kierunkowskazu lub obrocie kierownicy.

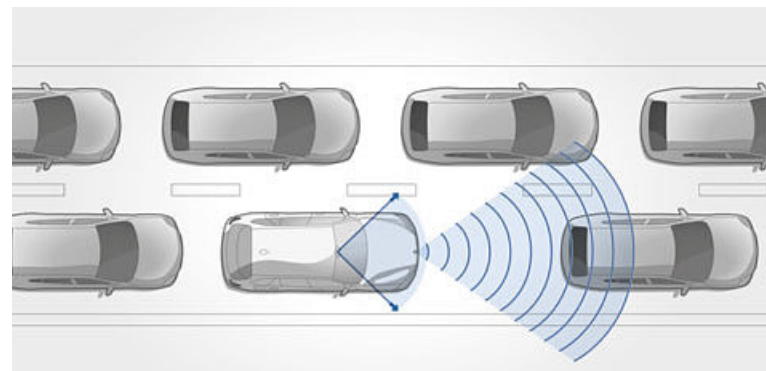

■ **System asystujący kierowcy¹** obejmuje działające na bazie kamery ostrzeżenie przed zjechaniem z pasa ruchu z ostrzeganiem przed kolizją z poprzedzającym pojazdem. Ostrzeżenie przed kolizją z poprzedzającym pojazdem i pieszymi ostrzega przy prędkościach od 10 do 60 km/h przed groźącym zderzeniem i hamuje w sytuacji awaryjnej. Od prędkości ok. 70 km/h ostrzeżenie przed zjechaniem z pasa ruchu lekkimi wibracjami kierownicy ostrzega przed mimowolnym zjechaniem z pasa ruchu.

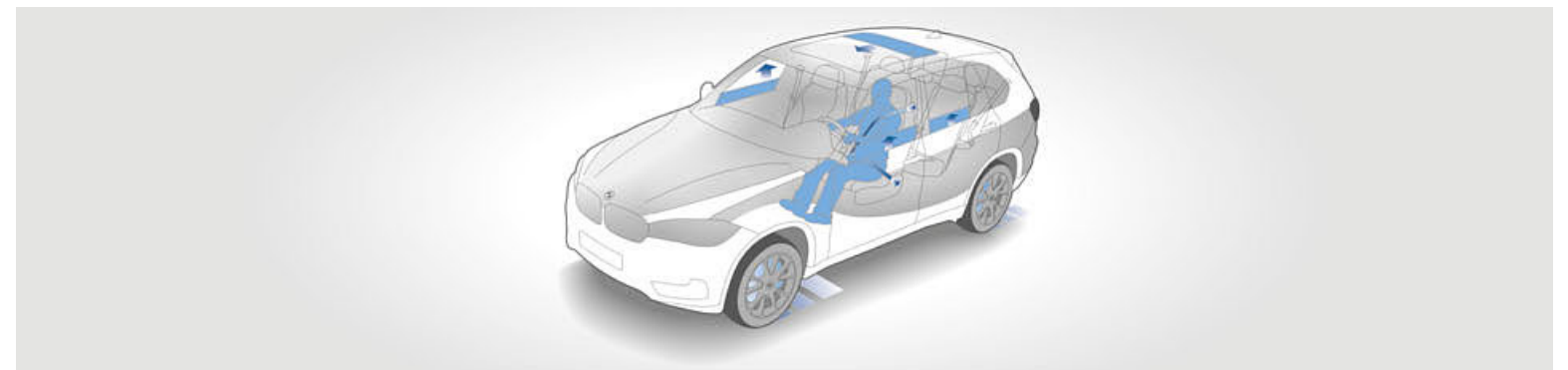

□ **System Active Protection** to prewencyjna ochrona pasażerów w BMW ConnectedDrive. System aktywuje się zaraz po uruchomieniu silnika i przy ruszaniu z miejsca automatycznie lekko napina przednie pasy bezpieczeństwa. W krytycznych sytuacjach, na przykład przy hamowaniu awaryjnym lub przy silnej pod- albo nadsterowności, następuje naprężenie przednich pasów bezpieczeństwa, zamknięcie szyb i dachu przesuwne oraz wyprostowanie oparcia fotela kierowcy. Zredukowane naprężenie pasów zwiększa komfort jazdy. Jeżeli dojdzie do kolizji, system samoczynnie wyhamowuje pojazd aż do całkowitego zatrzymania. Pozwala to zmniejszyć prawdopodobieństwo następnych kolizji, albo ograniczyć ich skutki – w najlepszym przypadku wyeliminować je całkowicie. Oprócz tego asystent skupienia rozpoznaje spadek koncentracji lub zmęczenie kierowcy. Układ analizuje sposób kierowania i reaguje na objawy zmęczenia: na monitorze pokładowym pojawia się zalecenie przerwy i włącza się sygnał dźwiękowy.

¹ Działanie systemu może być ograniczone w ciemności lub we mgle.

BMW X5.



Kokpit z deską rozdzielczą o kilku poziomach oferuje szczególne poczucie przestrzenności wnętrza. Wszystkie elementy obsługi oraz opcjonalny system nawigacyjny Professional z kontrolerem iDrive Touch rozmieszczone są intuicyjnie i dla wygody kierowcy. Standardowa kierownica skórzana z przyciskami wielofunkcyjnymi świetnie leży w dłoniach. Dwa uchwyty na napoje w konsoli środkowej z przodu, liczne schowki i wysokiej jakości materiały tworzą otwarty charakter stylistyki wnętrza i wyjątkowo przyjemną atmosferę.



Przykładowe wyposażenie na zdjęciu przedstawia fotele standardowe z opcjonalną tapicerką skórzaną Dakota w kolorze beżu Canberra (standard w X5 xDrive50i) i opcjonalne listwy wewnętrzne z topoli słojuwanej (standard w X5 xDrive40d oraz X5 xDrive50i).



BMW X5 oferowane jest z wieloma atrakcyjnymi opcjonalnymi obręczami kół ze stopów lekkich w rozmiarze 19 i 20 cali. Na zdjęciu 19-calowa obręcz BMW ze stopów lekkich V Spoke 450 (standard w X5 xDrive50i).



BMW X5 sDrive25d z opcjonalnym lakierem metalizowanym w kolorze kosmicznym szarym.

www.bmw.pl/konfigurator

STYLISTYKA PURE EXPERIENCE.

Zakres wyposażenia zewnętrznego:

- atrapa chłodnicy BMW z ekskluzywnymi listwami grilla w matowym kolorze srebrnym
- zderzak przedni ze specyficznymi elementami stylistycznymi w matowym chromie i atrapą osłony podwozia w szrotowanej stali szlachetnej
- obramowania i kołnierze wpustowe bocznych szyb w perłowym chromie, słupki B i C, trójkąty i nóżki lusterek zewnętrznych w błyszczącym kolorze czarnym
- zderzak tylny ze specyficznymi elementami stylistycznymi w matowym chromie
- z tyłu atrapa osłony podwozia w szrotowanej stali szlachetnej, po bokach imitacja stali szlachetnej
- końcówki rur wydechowych w matowym kolorze srebrnym

Szczególnie zalecane w przypadku stylistyki Pure Experience:

- 19-calowe obręcze kół ze stopów lekkich Star Spoke 449
- relingi dachowe, satynowane aluminium

BMW Individual:

Idealnym uzupełnieniem stylistyki Pure Experience jest wyposażenie BMW Individual (patrz strony 44/45).

Zakres wyposażenia wewnętrznego:

- fotele w skórze nappa Exclusive w kolorze mokki, zakres rozszerzony, kontrastujące szwy w kolorze orzecha
- listwy wewnętrzne z drewna szlachetnego Fineline Pure z ciemną strukturą, z dębu amerykańskiego w błyszczącym kolorze antracytowym, z topoli słojuwanej lub listwy wewnętrzne z aluminium z delikatnym szlifem
- deska rozdzielcza obita skórą nappa w kolorze czarnym z kontrastującymi szwami w kolorze orzecha
- górna część bocznych drzwi obita skórą nappa w kolorze czarnym z kontrastującymi szwami w kolorze orzecha
- kluczyk samochodowy z przyciskami i wstawką w perłowym chromie

Możliwe zestawienia stylistyki Pure Experience:

Stylistyka wnętrza Pure Experience doskonale łączy się ze stylistyką karoserii Pure Excellence i pakietem sportowym M.



■ Kluczyk samochodowy z aplikacją w perłowym chromie.



19-calowe obręcze kół ze stopów lekkich Star Spoke 449, 9 J x 19, opony 255/50 R 19.



■ Deska rozdzielcza obita czarną skórą nappa z kontrastującymi szwami w kolorze orzecha robi bardzo szlachetne wrażenie.

Regulowane elektrycznie komfortowe fotele przednie w tapicerce ze skóry nappa Exclusive w kolorze mokki doskonale pasują do listew wewnętrznych z drewna szlachetnego Fineline Pure ze strukturą. Stylistykę wnętrza uzupełnia rozszerzone wyposażenie skórzane obejmujące górną część bocznych drzwi i deskę rozdzielczą.



BMW X5 xDrive50i w stylistyce karoserii Pure Experience z opcjonalnym metalizowanym lakierem w kolorze granatu cesarskiego z brylantowym połyskiem. Ilustracja przedstawia opcjonalne aluminiowe stopnie progowe.

STYLISTYKA PURE EXCELLENCE.

Wyposażenie zewnętrzne Pure Excellence:

- atrapa chłodnicy BMW z ekskluzywnymi listwami grilla z frontem w chromie i dolną kratką ozdobną w matowym kolorze czarnym
- zderzak przedni ze specyficznymi elementami stylistycznymi w chromie i atrapą osłony podwozia w kolorze karoserii
- obramowania i kołnierze wpustowe bocznych szyb w chromie, słupki B i C, trójkąty i nóżki lusterek zewnętrznych w błyszczącym kolorze czarnym
- nakładki na nadkola w kolorze karoserii
- zderzak tylny ze specyficznymi elementami stylistycznymi w chromie
- atrapa osłony podwozia z tyłu i po bokach w kolorze karoserii
- kluczyk samochodowy z przyciskami i wstawką w perłowym chromie

Szczególnie zalecane w przypadku stylistyki Pure Excellence:

- 19-calowe obręcze kół ze stopów lekkich Multi Spoke 448
- błyszczące relingi dachowe BMW Individual Shadow Line

BMW Individual:

Idealnym uzupełnieniem stylistyki Pure Excellence jest wyposażenie BMW Individual (patrz strony 44/45).

Wyposażenie wnętrza Pure Excellence:

- fotele w ekskluzywnej skórze Nappa w kolorze kości słoniowej, zakres rozszerzony, kontrastujące szwy w kolorze szarego Atlasu
- kluczyk samochodowy z przyciskami i wstawką w perłowym chromie
- listwy ozdobne z drewna szlachetnego dębu amerykańskiego w błyszczącym kolorze antracytowym, topoli słojuwanej, Finline Pure lub z aluminium z delikatnym szlifem
- deska rozdzielcza obita czarną skórą Nappa z kontrastującymi szwami w kolorze pergaminu
- górna część bocznych drzwi obita czarną skórą Nappa z kontrastującymi szwami w kolorze pergaminu
- ogrzewanie foteli przednich

Możliwe zestawienia stylistyki Pure Excellence:

Stylistyka wnętrza Pure Excellence doskonale łączy się ze stylistyką karoserii Pure Experience i pakietem sportowym M.



■ Kluczyk samochodowy z aplikacją w perłowym chromie.



19-calowe obręcze kół ze stopów lekkich Multi Spoke 448, 9 J x 19, opony 255/50 R 19.



■ Deska rozdzielcza obita czarną skórą Nappa z kontrastującymi szwami w kolorze pergaminu podkreśla ekskluzywny charakter wnętrza.

Komfortowe fotele przednie z elektryczną regulacją (na zdjęciu z opcjonalną aktywną wentylacją foteli), na zdjęciu z rozszerzoną tapicerką z ekskluzywnej skóry Nappa w kolorze kości słoniowej. Błyszczące listwy ozdobne z drewna szlachetnego amerykańskiego dębu w kolorze antracytowym stanowią harmonijne uzupełnienie wnętrza.



BMW X5 xDrive30d w stylistyce karoserii Pure Excellence z opcjonalnym metalizowanym lakierem w kolorze szarym Sophisto z brylantowym połyskiem.

www.bmw.pl/konfigurator

PAKIET SPORTOWY M.

Wyposażenie zewnętrzne pakietu sportowego M:

- pakiet aerodynamiczny M obejmujący pas przedni, progi, nakładki na nadkola w kolorze karoserii
- 19-calowe obręcze kół M ze stopów lekkich Double Spoke 467 M z ogumieniem mieszanym
- 20-calowe obręcze kół M ze stopów lekkich Double Spoke 469 M z ogumieniem mieszanym; oferowane są też inne obręcze kół
- adaptacyjny układ jezdny M (nieдоступny w X5 sDrive25d)
- pakiet adaptacyjnego układu jezdny Dynamic (nieдоступny w X5 sDrive25d, X5 xDrive25d oraz X5 xDrive40e)
- błyszczące obramowania BMW Individual Shadow Line
- elementy zewnętrzne BMW Individual w satynowanym aluminium
- znaczek M po bokach
- lusterka zewnętrzne w kolorze karoserii
- końcówka rury wydechowej w błyszczącym chromie, w pakiecie sportowym M o specyficznej stylistyce
- ekskluzywny lakier metalizowany w kolorze czarnego karbonu; oferowane są też inne lakiery
- relingi dachowe, błyszczące, Shadow Line BMW Individual
- relingi dachowe, satynowane aluminium

BMW Individual:

Idealnym uzupełnieniem pakietu sportowego M są lakiery BMW Individual (patrz strony 44/45).

Wyposażenie wnętrza w pakiecie sportowym M:

- listwy progowe M i podnózek M
- sportowe fotele przednie
- ekskluzywna tapicerka z alcantary i skóry ze znacznikiem M w lamówce; oferowane są też inne tapicerki
- kierownica skórzana M z przyciskami wielofunkcyjnymi i dźwigienkami zmiany biegów
- antracytowa podsufitka BMW Individual
- listwy wewnętrzne z aluminium Hexagon; oferowane są również inne listwy
- kluczyk samochodowy z ekskluzywnym znacznikiem M

Możliwe zestawienia pakietu sportowego M:

Pakiet sportowy M doskonale łączy się ze stylistyką wnętrza Pure Experience i Pure Excellence.



■ Standardowe fotele sportowe w ekskluzywnej opcjonalnej tapicerce z alcantary i skóry z oznaczeniem M na lamówce fotela i kierownica skórzana M nadają wnętrzu sportowy wygląd.



■ Sportowy wygląd: aluminiowe listwy progowe z napisem „M”.



■ Kluczyk samochodowy o wyglądzie dopasowanym do M.

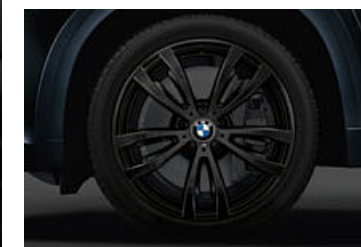

□ 20-calowe obręcze kół M ze stopów lekkich Double Spoke 469 M Jet Black z ogumieniem mieszanym, przód 10 J x 20, opony 275/40 R 20, tył 11 J x 20, opony 315/35 R 20.



□ 20-calowe obręcze kół M ze stopów lekkich Double Spoke 469 M z ogumieniem mieszanym, przód 10 J x 20, opony 275/40 R 20, tył 11 J x 20, opony 315/35 R 20.



BMW Individual

Wyraz osobowości.



Lakier BMW Individual rubinowoczarny, metalizowany.



BMW X5. Inspired by BMW Individual.

□ Już jeżdżąc BMW, dajesz świadectwo swojego charakteru. Tym, którzy chcą, aby ich samochód jeszcze bardziej odzwierciedlał ich osobowość, kolekcja BMW Individual i manufaktura BMW Individual oferuje niemal nieograniczone możliwości indywidualizacji auta.

Kolekcja BMW Individual perfekcyjnie dopasowana do danej serii oferuje wybór różnych opcji wyposażenia: lakiery o fascynującym połysku dające niezwykle załamania światła. Tapicerkę skórzaną o unikalnej kolorystyce i zakresie dopełnioną umiejętnymi kontrastami i szwami ozdobnymi. Listwy wewnętrzne z ekskluzywnego drewna szlachetnego pokryte perfekcyjnym lakierem fortepianowym lub najwyśmienitszą skórą.

Taką ofertę może przebić wyłącznie manufaktura BMW Individual. Ma ona jeden cel: w doskonałym stylu i z rzemieślniczą perfekcją realizować niemal każde najbardziej indywidualne życzenie klienta.



Lakier BMW Individual w kolorze rubinowoczarnym, metalizowany, i 20-calowe obręcze kół BMW Individual ze stopów lekkich V Spoke 551 I.



Rozszerzone wyposażenie ze skóry BMW Individual Merino o delikatnej fakturze w kolorze brązu Amaro z kontrastującymi szwami i elegancją lamówką w kolorze czarnym.



KOLORYSTYKA KAROSERII.

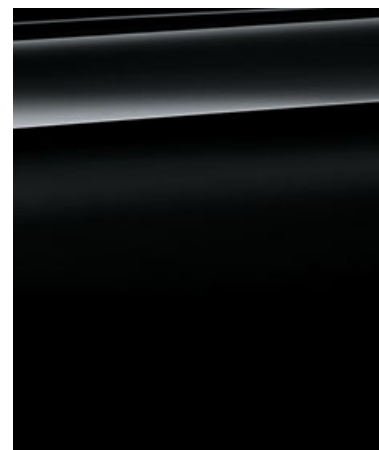

Niemetalizowany 668 czarny¹



Metalizowany A90 szary Sophisto z brylantowym połyskiem¹



Metalizowany A83 srebro lodowcowe

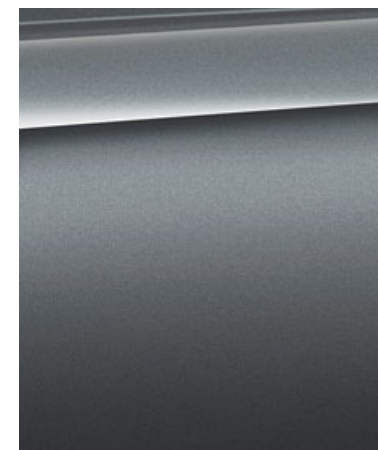

Metalizowany A52 kosmiczny szary



Niemetalizowany 300 biel alpejska²

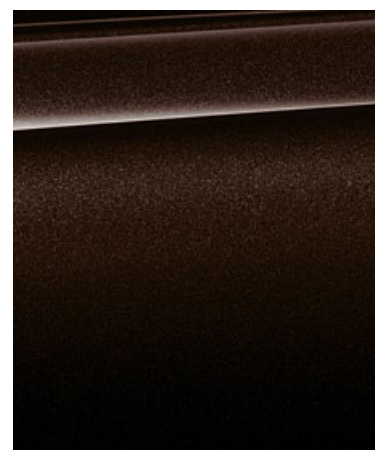

Metalizowany B53 polyskujący brąz z brylantowym połyskiem¹

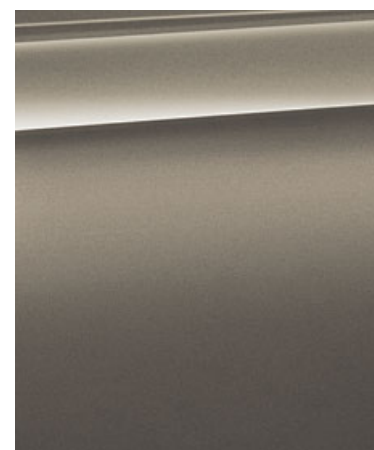

Metalizowany C2P cedr atlaski¹



Metalizowany A96 biel mineralna

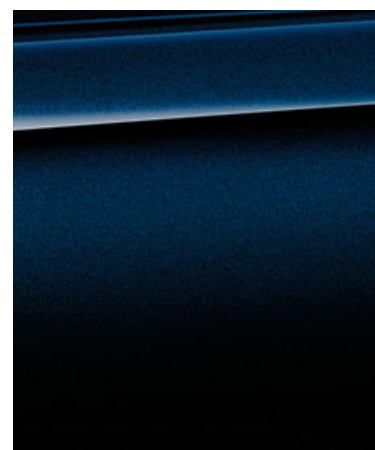

Metalizowany A89 granat cesarski z brylantowym połyskiem¹

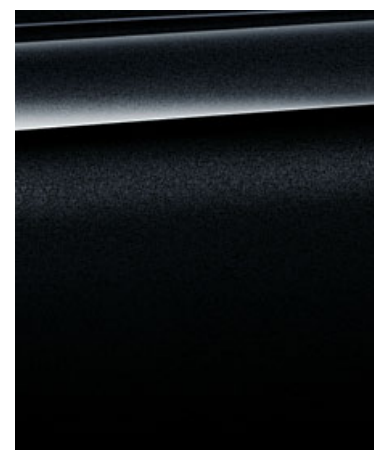

Metalizowany 475 szafirowoczarny

PAKIET SPORTOWY M

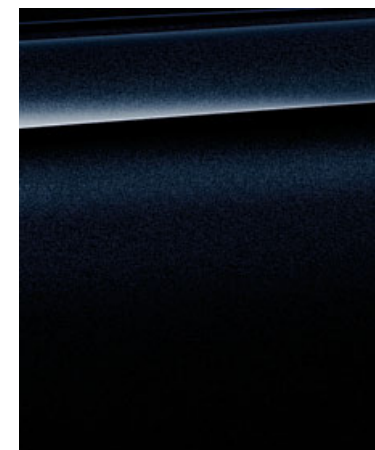

Metalizowany 416 czarny karbon³

BMW INDIVIDUAL

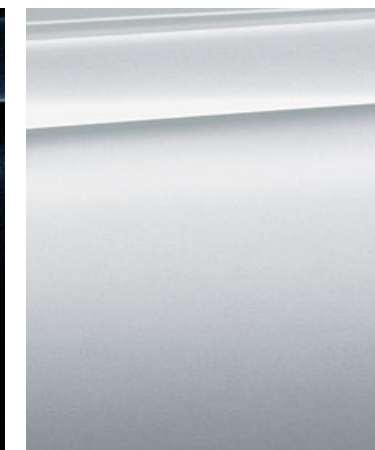

BMW Individual X01 perłowo srebrny, metalizowany

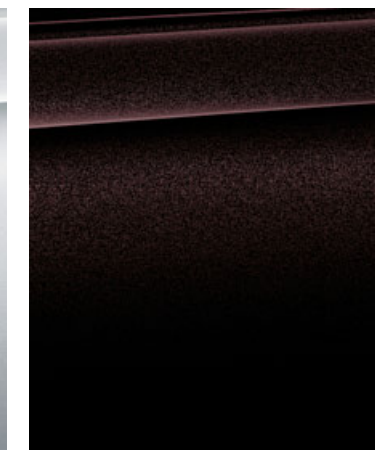

BMW Individual X03 rubinowoczarny, metalizowany

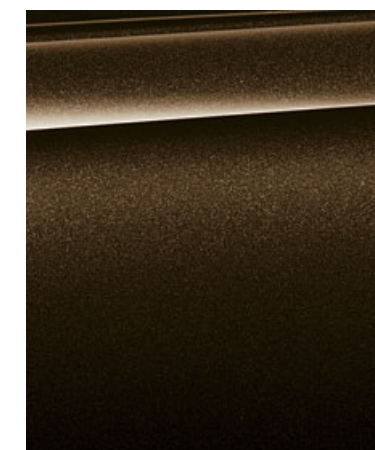

BMW Individual X13 brązowy piryt, metalizowany

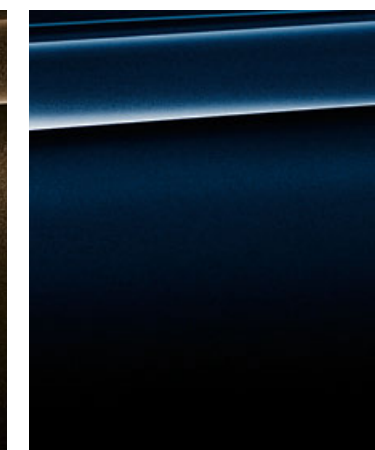

BMW Individual S34 czarny azuryt, metalizowany

[Konfigurator BMW] Skonfiguruj swoje całkowicie indywidualne BMW. Do wyboru są wszystkie silniki, kolory i elementy wyposażenia. Więcej na stronie www.bmw.pl/konfigurator

[Pola kolorów] Przedstawione tutaj pola kolorów mają dać ogólne wyobrażenie o wyglądzie kolorów i materiałów Twojego BMW. Wiemy jednak z doświadczenia, że farby drukarskie nie zawsze wiernie oddają odcienie lakieru, tapicerki i listew wewnętrznych. Dlatego zalecamy omówienie wybranych kolorów z dealerem BMW. Można tam również obejrzeć próbki materiałów i kolorów, a także uzyskać pomoc w przypadku specjalnych wymagań.

¹ Opcja niedostępna w pakiecie sportowym M i w M50d.

² Standard w pakiecie sportowym M i w M50d.

³ Tylko w połączeniu z pakietem sportowym M i w M50d.

KOLORYSTYKA WNĘTRZA.

TAPICERKI



■ **Tkanina Twill** AVAT antracytowa^{1,7,10,11}
kolor wnętrza: czarny

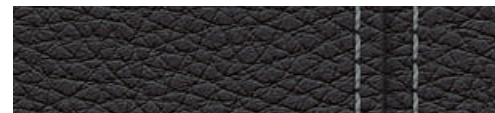

□ **Skóra Dakota** LCSW czarna⁴
kolor wnętrza: czarny



□ **Skóra Dakota** LCEW kość słoniowa,
kolor wnętrza: czarny



□ **Ekskluzywna skóra Nappa o rozszerzonym zakresie** NAEW kość słoniowa^{4,5}, kolor wnętrza czarny



□ **Alcantara i skóra** GMAT antracytowa^{3,11,12,16}
kolor wnętrza: czarny

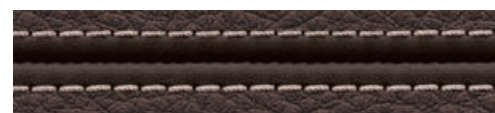

□ **Skóra Dakota** LCMY mokka^{7,12}
kolor wnętrza: czarny



□ **Ekskluzywna skóra Nappa, rozszerzona** NAMY mokka^{4,6}, kolor wnętrza: czarny

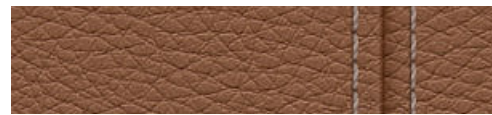

□ **Skóra Dakota** LCB8 terakota
kolor wnętrza: czarny

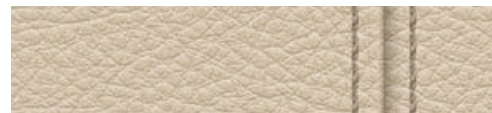

□ **Skóra Dakota** LCCY bez Canberra⁴
kolor wnętrza: bez Canberra

KOLORY WNĘTRZA



czarny z podsufitką w kolorze szarym Everest



bez Canberra z podsufitką w kolorze ostrygowym

LISTWY OZDOBNE



■ 4DY ciemne oksydowane srebro, matowe^{1,15}



□ 4B9 aluminium z delikatnym szlifem



□ 4AC drewno szlachetne, topola stojowana
(standard w X5 xDrive50i i xDrive40d)

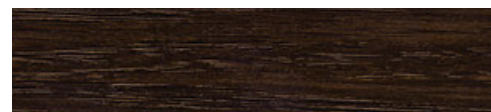

□ 4CV drewno szlachetne, dąb amerykański,
antracytowy, błyszczący



□ 4DD drewno szlachetne Finline Pure ze
strukturą, ciemne



■ 4MR aluminium Hexagon^{2,3}

TAPICERKI BMW INDIVIDUAL



□ **Skóra Merino BMW Individual o delikatnej fakturze** ZAFU biały dym^{8,9,11}



□ **Skóra Merino BMW Individual o delikatnej fakturze** ZAN3 szarobrazowa^{8,9,11}



□ **Skóra Merino BMW Individual o delikatnej fakturze** ZAP5 brąz Amaro^{8,9,11}



□ **Skóra Merino BMW Individual o delikatnej fakturze** ZAML muszkat^{8,9,11}



□ **Skóra Merino BMW Individual o delikatnej fakturze** ZAP3 brąz kreolski^{8,9,11}

KOLORY WNĘTRZA BMW INDIVIDUAL



□ **Podsufitka BMW Individual** XD5 alcantara, biały dym¹³



□ **Podsufitka BMW Individual** XD5 alcantara,
ciemny scotch¹⁴



□ **Podsufitka BMW Individual** 776 alcantara,
antracytowa



□ **Podsufitka BMW Individual** 775 antracytowy²

LISTWY OZDOBNE BMW INDIVIDUAL



□ **Listwy ozdobne BMW Individual** XEW drewno szlachetne, jasnobrązowy kolcosił



□ **Listwy wewnętrzne BMW Individual** 4WC drewno szlachetne, jesion, brąz wulkaniczny

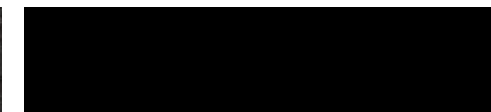

□ **Listwy wewnętrzne BMW Individual** XE7 czarny lakier fortepianowy

Prosimy pamiętać, że nawet w przypadku użycia zgodnego z przeznaczeniem po pewnym czasie mogą wystąpić zabrudzenia tapicerki, których nie da się usunąć. Może to być spowodowane szczególnie przez farbującą odzież.

¹ Opcja niedostępna w pakiecie sportowym M i w M50d.

² Standard w pakiecie sportowym M i w M50d.

³ Tylko w połączeniu z pakietem sportowym M i w M50d.

⁴ W połączeniu z opcjonalną aktywną wentylacją foteli z przodu skóra Dakota jest perforowana z przodu, a ekskluzywna skóra Nappa z przodu i z tyłu.

⁵ Opcja dostępna tylko ze stylistyką Pure Excellence.

⁶ Opcja dostępna tylko ze stylistyką Pure Experience.

⁷ Opcja niedostępna w połączeniu z deską rozdzielczą BMW Individual obitą skórą (4M5).

⁸ Rozszerzona tapicerka ze skóry Merino BMW Individual o delikatnej fakturze obejmuje fotele przednie i tylne wraz z zagłówkami, wstawki w bocznych drzwiach, konsolę środkową z podłokietnikami, podłokietniki w drzwiach i uchwyty drzwi.

⁹ Fotele z kontrastującą lamówką, kontrastującymi szwami i dekoracyjną perforacją (dekoracyjna perforacja niedostępna w połączeniu z opcjonalną aktywną wentylacją foteli przednich). Opcjonalny 3. rząd foteli (4UB) oferowany jest w czarnej skórze Dakota.

¹⁰ Tylko w połączeniu z fotelami standardowymi.

¹¹ Opcja niedostępna w połączeniu z 3. rzędem siedzeń.

¹² Opcja niedostępna w połączeniu z fotelami komfortowymi z przodu.

¹³ Tylko w połączeniu z tapicerką skózaną Merino BMW Individual o delikatnej fakturze w kolorze brązu Amaro, brązu kreolskiego lub białego dymu.

¹⁴ Tylko w połączeniu z tapicerką skózaną Merino BMW Individual o delikatnej fakturze w kolorze szarobrazowym lub muszkatu.

¹⁵ Opcja niedostępna w połączeniu ze stylistyką wnętrza Pure Excellence i Pure Experience.

¹⁶ Standard w M50d.

Wyposażenie standardowe i dodatkowe.



□ **Diodowe reflektory adaptacyjne** dostosowują rozdział oświetlenia do prędkości i kąta skrętu kół. Optymalnie oświetlają jeźdźnię, poprawiają widoczność po zmroku i mają wiele funkcji: światła akcentowe, pierścienie świetlne, światła mijania, BMW Selective Beam, reflektory przeciwmgłowe, światła zakrętowe, kierunkowskazy, światła dzienne oraz reflektory adaptacyjne.

■ **Reflektory ksenonowe** światła mijania i drogowych obejmują spryskiwacze reflektorów i lampy akcentowe w technologii diodowej, automatyczną regulację zasięgu oświetlenia oraz światła parkowania, postojowe i dzienne w postaci czterech pierścieni diodowych.

□ **Reflektory adaptacyjne** ze zmiennym rozkładem światła w mieście i na autostradzie, BMW Selective Beam (nieoślepiającym asystentem światła drogowych), automatycznym przełączaniem światła mijania i drogowych oraz technologią bixenonową zapewniają optymalne oświetlenie jeźdźni.



■ **Diodowe reflektory przeciwmgłowe** o jasnym świetle zbliżonym barwą do światła dziennego zapewniają lepszą widoczność i większe bezpieczeństwo przy złych warunkach atmosferycznych.



■ **Czujnik deszczu z automatyką światła mijania** w razie potrzeby automatycznie włącza wycieraczki i światła mijania.

□ **BMW Selective Beam** (nieoślepiający asystent światła drogowych) optymalnie oświetla drogę w nocy światłem drogowym – bez oślepienia innych uczestników ruchu drogowego.



■ **Lampy tylne z diodowymi elementami świetlnymi** składają się z dwóch pojedynczych wysokowydajnych diodowych elementów świetlnych po każdej stronie, których charakterystyczny kształt pozwala rozpoznać BMW od tyłu również w ciemności.



■ **Spryskiwacze reflektorów** automatycznie czyszczą reflektory, gdy przy włączonych światłach użyje się funkcji spryskiwania przedniej szyby.



■ **Skrzela znajdujące się** w przednich błotnikach odpowiednio kierują strumień powietrza przy przednich kołach. Zmniejsza to opory powietrza, a tym samym również zużycie paliwa i emisję CO₂.



□ **Relingi dachowe w matowym kolorze czarnym** płasko przylegają do dachu, są harmonijnie dopasowane do stylistyki pojazdu i stanowią bazę dla wielofunkcyjnego bagażnika dachowego BMW (opcja niedostępna w M50d).



□ **Relingi dachowe w satynowym aluminium** płasko przylegają do dachu, są harmonijnie dopasowane do stylistyki pojazdu i stanowią bazę dla wielofunkcyjnego bagażnika dachowego BMW. Polecane szczególnie w połączeniu ze stylistyką Pure Experience.



□ **Wysokiej jakości błyszczące relingi dachowe BMW Individual Shadow Line** służą jako podstawa do mocowania wielofunkcyjnych bagażników dachowych BMW.



□ **Błyszczące obramowania BMW Individual Shadow Line** obejmują liczne detale wyposażenia w błyszczącym kolorze czarnym: listwy ozdobne ramek szyb bocznych, kołnierze wpustowe szyb, listwy prowadzenia szyb i osłonę słupków B i C oraz trójkąty lusterek zewnętrznych (standard w M50d).



□ **Elementy zewnętrzne BMW Individual**, takie jak listwy ozdobne i kołnierze wpustowe szyb w satynowanym aluminium.

□ **Szyby przeciwsłoneczne** z tyłu i jako tylne szyby boczne ograniczają niepożądane nagrzewanie się wnętrza.



■ **Pokrywa bagażnika**, dwuczęściowa, umożliwia komfortowy dostęp do części bagażowej. Górna część otwiera i zamyka się poprzez automatyczną obsługę pokrywy bagażnika i odchyła się wysoko do góry. Otwarta dolna część pokrywy tworzy platformę równą z podłogą bagażnika.



□ **Aluminiowe stopnie progowe** o szcztokowanej i anodowanej powierzchni i z gumową nakładką tworzą charakterystyczny akcent i ułatwiają wsiadanie do auta. Opcja niedostępna w M50d i z pakietem sportowym M.

□ **Automatyczne domykanie drzwi** delikatnie dociąga je do zamka.



□ **Hak holowniczy** można elektrycznie schować pod pasem tylnym; z układem kontroli stabilności przyczepy. Dopuszczalna masa przyczepy wynosi zależnie od silnika do 3500 kg.

Wyposażenie standardowe i dodatkowe.



21-calowe obręcze kół M ze stopów lekkich Double Spoke 599 M Bicolor Orbit Grey, po stronie widocznej polerowane, z ogumieniem mieszanym i funkcją jazdy awaryjnej, przód 10J x 21, opony 285/35 R21, tył 11,5J x 21, opony 325/30 R21.



18-calowe obręcze kół ze stopów lekkich Double Spoke 446, 8,5 J x 18, opony 255/55 R 18.



19-calowe obręcze kół ze stopów lekkich Star Spoke 490, BMW EfficientDynamics, 9 J x 19, opony 255/50 R 19.



19-calowe obręcze kół M ze stopów lekkich Double Spoke 467 M¹ z ogumieniem mieszanym, przód 9 J x 19, opony 255/50 R 19, tył 10 J x 19, opony 285/45 R 19.



20-calowe obręcze kół ze stopów lekkich Y Spoke 451 z ogumieniem mieszanym, przód 10 J x 20, opony 275/40 R 20, tył 11 J x 20, opony 315/35 R 20.



19-calowe obręcze kół ze stopów lekkich W Spoke 447 Orbit Grey, polerowane, z ogumieniem mieszanym, przód 9J x 19, opony 255/50 R19, tył 10J x 19, opony 285/45 R19.



19-calowe obręcze kół ze stopów lekkich Multi Spoke 448, 9 J x 19, opony 255/50 R 19. Polecane szczególnie w połączeniu ze stylistyką Pure Excellence.



19-calowe obręcze kół ze stopów lekkich Star Spoke 449, 9 J x 19, opony 255/50 R 19. Polecane szczególnie w połączeniu ze stylistyką Pure Experience.



19-calowe obręcze kół ze stopów lekkich V Spoke 450, 9 J x 19, opony 255/50 R 19. (Standard w X5 xDrive50i.)



20-calowe obręcze kół ze stopów lekkich Star Spoke 491 z ogumieniem mieszanym, w błyszczącym kolorze czarnym, przód 10 J x 20, opony 275/40 R 20, tył 11 J x 20, opony 315/35 R 20.



20-calowe obręcze kół BMW Individual ze stopów lekkich V Spoke 551 I z ogumieniem mieszanym, przód 10 J x 20, opony 275/40 R 20, tył 11 J x 20, opony 315/35 R 20.



Kierownica skórzana M z przyciskami wielofunkcyjnymi, koło kierownicy w czarnej skórze Nappa, wyprofilowane podparcia na kciuki.²

Ogrzewanie kierownicy za naciśnięciem przycisku w krótkim czasie podgrzewa koło kierownicy – szczególnie przyjemny element komfortu zimą



Sportowa kierownica skórzana, czarna, trójramienna, z przyciskami wielofunkcyjnymi i wstawką w perłowym chromie.

Servotronic dostosowuje siłę wspomagania do prędkości jazdy.



Kierownica skórzana BMW Individual w stylu sportowej kierownicy skórzanej z drewnianymi aplikacjami, pasująca do danych listew ozdobnych BMW Individual.

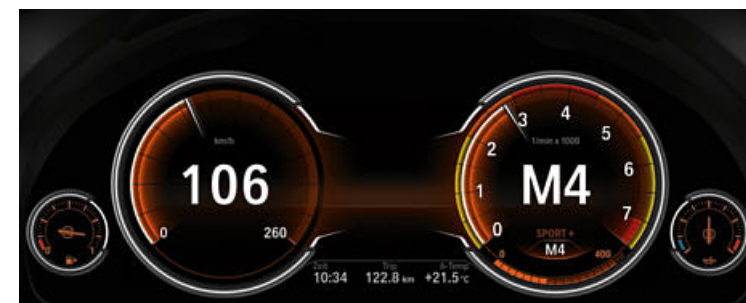

Wielofunkcyjny wyświetlacz wskaźników³ w technologii Black Panel o przekątnej 10,25" zapewnia unikalną wizualizację wrażeń z jazdy. Na zestawie wskaźników wyświetlacz można trzy dostosowane kolorystycznie i graficznie tryby jazdy i ich wskazania: ECO PRO, COMFORT i SPORT.



Pełnokolorowy wyświetlacz BMW Head Up⁴ poprzez projekcję optyczną transmituje informacje istotne podczas jazdy w bezpośrednim polu widzenia kierowcy, ułatwiając mu skupienie się na drodze. Wyświetlane są m.in. aktualna prędkość, wskazówki nawigacyjne, Speed Limit Info ze wskazaniem zakazu wyprzedzania oraz listy kontaktów i odtwarzania.

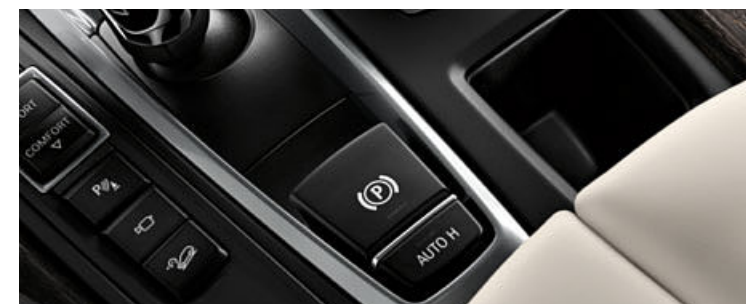

Hamulec postojowy z funkcją automatycznego podtrzymania włącza się wygodnie przyciskiem na konsoli środkowej. Zwolnienie hamulca następuje przez naciśnięcie pedału gazu. Funkcja automatycznego podtrzymania (Auto Hold) wspiera kierowcę na przykład w ruchu stop and go lub podczas ruszania pod górę, zapobiegając niepożądanemu toczeniu się pojazdu naprzód lub w tył.



8-stopniowa skrzynia Steptronic umożliwia znacznie większy komfort zmiany biegów i jazdy dzięki gęstszemu zestopniowaniu przełożeń i zmniejszeniu skoków obrotów. Takie rozwiązanie pozwala połączyć maksymalny komfort z imponującą dynamiką oraz niższym zużyciem paliwa

¹ Standard w pakiecie sportowym M i w M50d

² Standard w X5 M50d.

³ Opcja niedostępna w X5 xDrive40e iPerformance

⁴ Z polaryzacyjnymi okularami przeciwsłonecznymi wskazania widoczne są w ograniczonym zakresie. Przedstawiona zawartość wyświetlacza BMW Head Up zależy od wyposażenia. Wskazania zakładają posiadanie dalszego wyposażenia dodatkowego.

Wyposażenie standardowe i dodatkowe.



□ **BMW Night Vision z funkcją Dynamic Light Spot** rozpoznaje w ciemności ludzi i większe zwierzęta już z dużych odległości – i odpowiednio je oświetla. Umieszczona w atrapie chłodnicy kamera termowizyjna transmituje obraz ludzi i zwierząt bezpośrednio na monitorze pokładowym.



□ **Pakiet ConnectedDrive** obejmuje system nawigacyjny Professional z RTTI oraz system telefoniczny z ładowaniem bezprzewodowym i rozszerzoną integracją smartfonów. Inne elementy pakietu to usługa Concierge, usługi BMW ConnectedDrive, usługa BMW TeleService¹, usługi zdalne umożliwiające obsługę niektórych funkcji pojazdu albo telefonicznie za pośrednictwem infolinii BMW, albo za pomocą smartfonu z zainstalowaną aplikacją My BMW Remote, oraz system alarmowy.



□ **System asystujący kierowcy plus²** oprócz ostrzegania przed kolizją i ostrzegania przed zjechaniem z pasa ruchu oferuje też aktywny regulator prędkości z funkcją Stop&Go (na zdjęciu) oraz asystenta jazdy w korku. Zwiększa tym samym bezpieczeństwo i komfort jazdy na autostradach. Warunkiem korzystania z tego wyposażenia jest opcjonalny pakiet nawigacyjny ConnectedDrive.



■ **Przełącznik właściwości jezdnych** umożliwia wybór standardowego trybu COMFORT, ekonomicznego trybu ECO PRO lub trybów SPORT i SPORT+ umożliwiających jeszcze bardziej dynamiczną jazdę. Tryb ECO PRO dopasowuje charakterystykę pedału gazu, skrzyni Steptronic oraz działanie ogrzewania i klimatyzacji do oszczędnej jazdy.



□ **Kontroler iDrive Touch (element systemu nawigacyjnego Professional)**. Zintegrowany z kontrolerem touchpad umożliwia np. wpisywanie adresów do systemu nawigacyjnego po prostu piórem ręcznym.



□ **Aplikacje ceramiczne** w różnych elementach obsługi, takich jak dźwignia biegów, obramowanie kontrolera z przodu oraz pokręta głośności i regulacji temperatury. Zapewniają szlachetny i niepowtarzalny charakter wnętrza.



□ **System telefoniczny z ładowaniem bezprzewodowym³** oferuje szeroki pakiet funkcji obejmujący złącze Bluetooth i przygotowanie do hotspotu WiFi. ■ **Zestaw głośnomówiący ze złączem USB** umożliwia bezprzewodowe połączenie odpowiednich telefonów ze złączem Bluetooth⁴ z pojazdem.



□ **Surround View** pomaga przy parkowaniu i manewrach w ciasnych warunkach. Na monitorze pokładowym widoczny jest obraz samochodu z góry (Top View) przedstawiający otoczenie pojazdu z przodu, z tyłu i po bokach. Wyposażenie obejmuje również funkcję Side View, która ułatwia wjazd w obszary o utrudnionej widoczności (np. włączanie się do ruchu, osłonięte skrzyżowania).



□ **Asystent parkowania** ułatwia parkowanie równoległe do jezdni. Odpowiednie miejsca do parkowania mogą być wyświetlane i wybierane na monitorze pokładowym. W przypadku przytrzymania przycisku biegu system aktywnie przejmuje parkowanie poprzez wybór biegu, kierowanie oraz dodawanie gazu i hamowanie.



□ **Kamera cofania** wyświetla na monitorze pokładowym obszar za pojazdem. Kierowcę wspomagają interaktywne linie i oznaczenia przeszkód.



■ **Czujniki Park Distance Control (PDC)** z przodu i z tyłu ułatwiają parkowanie i manewrowanie na niewielkich przestrzeniach.



■ **Stan xDrive⁵** dostarcza na zestawie wskaźników i monitorze pokładowym informacji istotnych podczas jazdy w terenie. Oprócz funkcji kompasu (w połączeniu z systemem nawigacyjnym Professional) podawany jest numerycznie i graficznie kąt pochylenia poprzecznego i wzdłużnego.

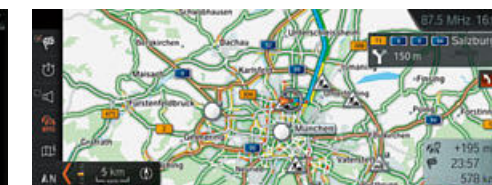

□ **Real Time Traffic Information** dostarcza niemal w czasie rzeczywistym informacji o sytuacji na autostradach, drogach ekspresowych i krajowych oraz na wielu odcinkach miejskich.



□ **Asystent jazdy w korku** reguluje w gęstym ruchu na autostradzie do 60 km/h prędkość, odstęp i przejmuje nawet kierowanie (wchodzi w skład systemu asystującego kierowcy plus).



□ **Ostrzeżenie przy zmianie pasa ruchu** ostrzega kierowcę poprzez sygnały wizualne i wibracje kierownicy przed pojazdami znajdującymi się w martwym kącie lusterka lub na sąsiednim pasie.

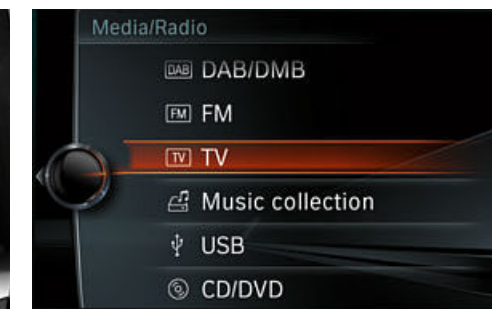

□ **Funkcja TV** umożliwia podczas postoju auta odbiór cyfrowych kanałów telewizyjnych wraz z teletekstem i elektronicznym przewodnikiem po programach.

¹ W X5 xDrive40e iPerformance usługi eDrive oferują funkcje specyficzne dla samochodów hybrydowych.

² Działanie systemu może być ograniczone w ciemności lub we mgle.

³ Możliwe ładowanie indukcyjne zgodnie ze standardem Qi przystosowanych do tego telefonów komórkowych w bocznym uchwycie na smartfony w konsoli środkowej. Do wybranych smartfonów bez funkcji ładowania indukcyjnego zgodnie ze standardem Qi dostępne są w ofercie akcesoriów BMW specjalne etui do ładowania. Łączność internetowa karty SIM za pośrednictwem telefonii komórkowej 4G i LTE jest płatna i rozliczana oddzielnie przez operatora telefonu komórkowego.

⁴ Informacje o kompatybilnych urządzeniach znaleźć można na stronie www.bmw.pl/bluetooth.

⁵ Opcja niedostępna w X5 sDrive25d.

Wyposażenie standardowe i dodatkowe.



□ **Deska rozdzielcza BMW Individual (4M5)** w górnej części jest obita skórą Nappa w kolorze czarnym. Jej szlachetny wygląd oraz górne części bocznych drzwi również obite czarną skórą Nappa nadają wnętrzu wyjątkowo luksusowy charakter.



□ **Deska rozdzielcza BMW Individual obita skórą (XT1)** jest w górnej części obita, podobnie jak górne części bocznych drzwi, skórą Nappa (w kolorze czarnym lub ciemnego scotch¹). Dolna część deski rozdzielczej obita jest skórą Merino o delikatnej fakturze w kolorze danej tapicerki BMW Individual. Kontrastujące szwy występują na górnej i dolnej części deski rozdzielczej oraz górnej części bocznych drzwi. Tylko w połączeniu z tapicerką BMW Individual ze skóry Merino o delikatnej fakturze.



□ **Podsufitka BMW Individual** w kolorze antracytowym. Osłony słupków A, B i C, osłony przeciwsłoneczne i uchwyty w podsufitce utrzymane są w szlachetnej czerni (standard w M50d).



□ **System Harman Kardon Surround Sound** ze wzmacniaczem cyfrowym o mocy 600 W z korekcją dźwięku dedykowaną dla danego samochodu i głośnikami z chromowanymi aplikacjami.



□ **System rozrywki z tyłu Professional** obejmuje dwa niezależne kolorowe monitory 10,2-calowe oraz odtwarzacz Bluray i umożliwia korzystanie z nawigacji i z internetu (z odpowiednią kartą telefonii komórkowej) podczas jazdy; sterowany pilotem, złącza do odtwarzacza MP3, konsoli do gier i słuchawek (także bezprzewodowych).



■ **Przyciski ulubionych funkcji** umożliwiają indywidualne zapisanie i wywołanie często używanych funkcji, takich jak numery telefonu, cele nawigacyjne czy stacje radiowe. Osiem przycisków bezpośredniego wyboru umieszczonych jest wygodnie na konsoli środkowej.



■ **Klimatyzacja automatyczna 2-strefowa**, z automatyczną regulacją temperatury i ilości powietrza oddzielnie dla kierowcy i pasażera. Z mikrofiltrem, czujnikiem zaporowania, automatycznym zamykaniem obiegu powietrza (AUC) oraz funkcją wentylacji postojowej i ciepła resztkowego.

□ **Klimatyzacja automatyczna 4-strefowa** (na zdjęciu), funkcje jak w 2-strefowej klimatyzacji automatycznej, dodatkowo nawiewy powietrza w słupkach B i indywidualna regulacja temperatury na osobnym panelu obsługi z tyłu z wyświetlaczem.



■ **Pakiet oświetlenia** z wieloma diodowymi źródłami światła tworzy we wnętrzu elegancką atmosferę, która sprzyja odprężeniu. Światła powitalne w postaci „dywanu” świetlnego przed pojazdem doskonale komponują się z pośrednim i bezpośrednim światłem oświetlenia wnętrza w kolorze niebieskim, białym i pomarańczowym.



□ **System Bang & Olufsen High End Surround Sound** obejmuje 16 głośników o mocy muzycznej 1200 W. Doskonałą akustykę zapewnią m.in. przetwarzanie sygnału DIRAC Dimensions. Wyposażenie obejmuje obie opcje dźwiękowe „Studio” i „Expanded” oraz podświetlenie wysuwanego głośnika centralnego i obu głośników wysokotonowych.



□ **Panoramiczny szklany dach**, elektryczny, z funkcją unoszenia i przesuwania, roletą przeciwsłoneczną, wiatrochronem oraz otwieraniem komfortowym za pomocą pilota w kluczyku.

¹ W kolorze czarnym w połączeniu tapicerką w kolorze brązu Amaro, muszkatu lub brązu kreolskiego. W kolorze ciemnego scotch¹ w połączeniu z tapicerką w kolorze białego dymu lub szarobrazowym.

Wyposażenie standardowe i dodatkowe.



□ **Fotele komfortowe** z przodu z aktywnymi zagłówkami są regulowane elektrycznie w wielu zakresach. Umożliwiają na przykład indywidualne dopasowanie górnej części oparcia, szerokości oparcia, podparcia ud i wysokości zagłówka. Wyposażenie obejmuje ponadto podparcie lędźwiowe i funkcję pamięci ustawień foteli przednich.



□ **Fotele komfortowe z tyłu**¹ mają bardzo wygodne wyściełanie i umożliwiają indywidualną regulację w wielu płaszczyznach. Można na przykład indywidualnie ustawić kąt nachylenia oparcia na obu zewnętrznych miejscach w sześciu poziomach w łącznym zakresie dziesięciu stopni. Oprócz tego fotele komfortowe można przesunąć w podziale 60:40 o 80 mm w kierunku wzdłużnym. Umożliwia to zwiększenie ilości miejsc albo na nogi, albo w bagażniku. Oparcie kanapy tylnej składa się nawet całkowicie w proporcjach 40:20:40.



□ **Trzeci rząd foteli**¹ pozwala na jeszcze bardziej elastycznie wykorzystanie przestrzeni. Trzeci rząd siedzeń oferuje dwa fotele składne indywidualnie w kierunku jazdy. Wygodne wsiadanie możliwe jest dzięki funkcji Easy Entry – składaniu do przodu drugiego rzędu siedzeń ze standardowymi w tym wyposażeniu tylnymi fotelami komfortowymi. Wyposażenie obejmuje ponadto konsolę środkową z dwoma uchwytami na napoje oraz dodatkowe ogrzewanie przestrzeni na nogi dla trzeciego rzędu siedzeń (opcja niedostępna w połączeniu z tapicerką z ałcantary / skóry i z tkaniny Twill).



■ **Oparcie kanapy tylnej** (dzielone w proporcjach 40:20:40) zwiększające możliwości transportowe i umożliwiające indywidualną konfigurację siedzeń i przestrzeni bagażowej; podłokietnik środkowy z dwoma uchwytami na napoje.



■ **Siatka oddzielająca bagażnik** mocowana za drugim rzędem siedzeń zapobiega wpadaniu przedmiotów do przestrzeni pasażerskiej na przykład przy nagłym hamowaniu.



□ **Fotele sportowe** przednie gwarantują optymalne trzymanie boczne dzięki wyższemu poduszkom bocznym i ręcznej regulacji podparcia ud. Pozycja wzdłużna, nachylenia oparcia i wysokość zagłówków regulowane są elektrycznie (standard w M50d i pakiecie sportowym M).



■ **Fotele standardowe** przednie z elektryczną regulacją wysokości siedziska i nachylenia oparcia oraz ręczną regulacją pozycji wzdłużnej, wysokości i odległości zagłówków.



□ **Ogrzewanie foteli** przednich podgrzewa siedziska i oparcia foteli trzystopniowo (standard w xDrive50i i M50d).



□ **Elektryczna regulacja foteli** jest łatwa w obsłudze, a funkcja pamięci umożliwia zapamiętanie preferowanych ustawień fotela oraz lusterek zewnętrznych.



□ **Aktywna wentylacja foteli** dzięki wentylatorom w siedziskach i oparciach znacznie podwyższa komfort jazdy.



□ **Pakiet schowków** obejmuje m.in. dwa gniazdko 12 V, schowek na okulary przy lusterku wewnętrznym i schowek w podłokietniku środkowym z tyłu. W bagażniku dwie szyny mocujące, cztery zaczepy do mocowania bagażu¹, taśmy mocujące z lewej i prawej strony, elastyczną siatkę z hakami mocującymi po obu stronach, hak wielofunkcyjny i siatkę na ścianie bocznej.



■ **Półki i schowki** w drzwiach przednich i tylnych, schowek z zamknięciem z lewej strony kierownicy, schowek na rękawiczki, schowek na klucz, schowek z dwuczęściową osłoną pod podłokietnikiem środkowym oraz wianienka¹ pod podłogą bagażnika.

Wyposażenie standardowe i dodatkowe.



□ **Torba na narty i deski snowboardowe Pro¹** umożliwia czysty i bezpieczny transport do czterech par nart lub trzech desek snowboardowych, oferując jednocześnie wygodne podróżowanie na kanapie tylnej dwóm osobom. Torba daje się łatwo wyjąć i można jej używać również poza pojazdem. Gdy nie jest potrzebna, można ją umieścić w załączonej torbie pod podłogą, gdzie nie zajmuje wiele miejsca (nieдоступna w połączeniu z 3. rzędem siedzeń).



■ **Uchwyt na butelki** o pojemności 1,5 l w przednich i o pojemności 1,0 l w tylnych kieszeniach bocznych.



□ **Dostęp komfortowy** umożliwia dostęp do pojazdu przez wszystkie drzwi oraz pokrywą bagażnika bez używania kluczyka. Dodatkowe oświetlenie przestrzeni przed drzwiami w zewnętrznych klamkach z przodu i z tyłu.



□ Obsługiwane ręcznie **rolety przeciwsłoneczne** na szyby tylnych drzwi chronią przed słońcem i zasłaniają wnętrze pojazdu.



■ **Cztery uchwyty na napoje:** dwa z roletą zakrywającą w konsoli środkowej i dwa w podłokietniku środkowym z tyłu.

□ **Pakiet dla palących** obejmuje zapalniczkę i popielniczkę z przodu.

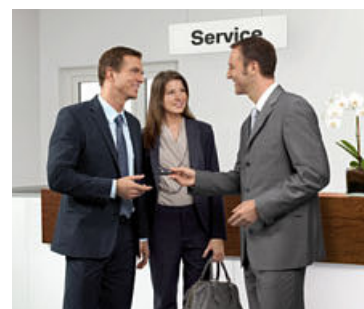

□ **BMW Service Inclusive.** Również w kwestii kosztów serwis BMW oferuje inteligentne rozwiązanie. BMW Service Inclusive oznacza, że klient nie ponosi żadnych dalszych kosztów przeglądów i wymiany części eksploatacyjnych w ramach ustalonego limitu czasowego lub kilometrowego. Więcej informacji na stronie www.bmw.pl/serviceinclusive

Akcesoria BMW M Performance.

Kto decyduje się na BMW, wybiera sportowy charakter, dynamikę i innowacyjne technologie. Są to wartości, które nie dopuszczają żadnych kompromisów. To również wartości, które można wyrazić jeszcze mocniej dzięki linii akcesoriów BMW M Performance. Wiele technicznych i optycznych komponentów z zakresu aerodynamiki, układu jezdnego, napędu i deski rozdzielczej służy tu jednemu celowi: by jeszcze intensywniej odczuwać fascynację maksymalną dynamiką jazdy.

W końcu linia akcesoriów BMW M Performance została stworzona dla ludzi, którzy zachwycają się najwyższymi osiągnięciami technicznymi i którzy chcą ten zachwyt również pokazać. Dealer BMW chętnie doradzi w kwestii wyboru oryginalnych akcesoriów BMW M Performance i wręczy specjalny katalog. Dalsze informacje dostępne są na stronie

www.bmw.pl/akcesoria



21-calowe obręcze kół M Performance ze stopów lekkich Double Spoke 310 M.



Lusterka zewnętrzne BMW Performance z karbonu.



Tylna krawędź aerodynamiczna BMW M Performance i dyfuzor tylny BMW M Performance z karbonu.



Kierownica BMW M Performance II w alcantarze.



Wstawka dźwigni biegów BMW M Performance z karbonu.



Podnóżek BMW M Performance ze stali szlachetnej, nakładki na pedały BMW M Performance ze stali szlachetnej.



Czarna atrapa chłodnicy BMW M Performance, obudowy lusterek zewnętrznych BMW M Performance z karbonu, splitter przedni BMW M Performance z karbonu, folia BMW M Performance na progi, 21-calowe obręcze kół BMW M Performance ze stopów lekkich Double Spoke 599 M, dwukolorowe, 19-calowe niebieskie hamulce BMW M Performance.

¹ Opcja niedostępna w X5 xDrive40e.

	xDrive35i	xDrive50i	sDrive25d	xDrive25d	xDrive30d	xDrive40d	M50d	xDrive40e
--	-----------	-----------	-----------	-----------	-----------	-----------	------	-----------

Masa									
Masa własna WE ¹	kg	2105	2250	2070	2115	2145	2185	2265	2305
Dopuszczalna masa całkowita	kg	2785	2930	2750	2795	2825	2865	2945	2980
Ładowność	kg	715	715	715	715	715	715	715	750
Dopuszczalna masa przyczepy niehamowanej ⁵	kg	750	750	750	750	750	750	750	750
Dopuszczalna masa przyczepy hamowanej do nachylenia maks. 12% ⁵ / maks. 8% ⁵	kg	2700/3500	3500/3500	2700/2700	2700/2700	3500/3500	3500/3500	3500/3500	2700/2700
Pojemność bagażnika	l	650–1870	650–1870	650–1870	650–1870	650–1870	650–1870	650–1870	500–1720

Silnik ^{2,3}									
Cylindry / zawory		6/4	8/4	4/4	4/4	6/4	6/4	6/4	4/4
Pojemność skokowa	cm ³	2979	4395	1995	1995	2993	2993	2993	1997
Moc maksymalna / znamionowa prędkość obrotowa	kW (KM) przy obr/min	225 (306)/5800–6400	330 (450)/5500–6000	170 (231)/4400	170 (231)/4400	190 (258)/4000	230 (313)/4400	280 (381)/4000–4400	180 (245)/5000–6500
Maks. moment obrotowy / prędkość obrotowa	Nm / obr/min	400/1200–5000	650/2000–4500	500/2000–3000	500/2000–3000	560/1500–3000	630/1500–2500	740/2000–3000	350/1250–4800

Przeniesienie napędu									
Rodzaj napędu		Napęd na cztery koła	Napęd na cztery koła	tylny	Napęd na cztery koła	Napęd na cztery koła	Napęd na cztery koła	Napęd na cztery koła	Napęd na cztery koła
Standardowa skrzynia biegów		8-stopniowa Steptronic	8-stopniowa Steptronic	8-stopniowa Steptronic	8-stopniowa Steptronic	8-stopniowa Steptronic	8-stopniowa Steptronic	8-stopniowa Steptronic	8-stopniowa Steptronic

Osiągi									
Prędkość maksymalna	km/h	235	250 ⁶	220	220	230	236	250 ⁶	210
Prędkość maksymalna na napędzie elektrycznym	km/h	–	–	–	–	–	–	–	120
Przyspieszenie 0–100 km/h	s	6,5	4,9	7,7	7,7	6,8	5,9	5,3	6,8

Zużycie paliwa ^{2,3}									
Cykl miejski	l/100 km	11,3–11,2	13,0–12,9	5,9	6,2	6,8–6,7	6,8	7,2	–
Cykl pozamijski	l/100 km	6,9	7,8–7,7	5,0–4,9	5,3–5,2	5,5	5,6–5,5	6,2	–
Cykl mieszany	l/100 km	8,5	9,7–9,6	5,4–5,3	5,6	6,0–5,9	6,0	6,6	3,4–3,3
Emisja CO ₂	g/km	199–197	226–224	141–139	148–146	158–156	159–157	173	78–77
Klasa energetyczna		C	D	A	A	A	A	B	A+
Pojemność zbiornika paliwa ok.	l	85	85	85	85	85	85	85	83

Koła									
Rozmiar opon		255/55 R 18 V	255/50 R 19 W	255/55 R 18 V	255/55 R 18 V	255/55 R 18 V	255/55 R 18 V	255/50 R 19 W / 285/45 R 19 W	255/55 R 18 V
Rozmiar obręczy kół		8,5 J x 18	9 J x 19	8,5 J x 18	8,5 J x 18	8,5 J x 18	8,5 J x 18	9 J x 19 / 10 J x 19	8,5 J x 18
Materiał		stop lekki	stop lekki	stop lekki	stop lekki	stop lekki	stop lekki	stop lekki	stop lekki

Moc systemowa napędu eDrive									
Moc maksymalna / prędkość obrotowa	kW (KM)/obr/min	–	–	–	–	–	–	–	83 (113)/3170
Moc systemowa	kW (KM)	–	–	–	–	–	–	–	230 (313)
Systemowy moment obrotowy	Nm	–	–	–	–	–	–	–	450

Pojemność akumulatora wysokonapięciowego									
Typ akumulatora / pojemność akumulatora netto	kWh	–	–	–	–	–	–	–	6,8
Zasięg elektryczny (NEDC) ⁷ / maks. zasięg całkowity w cyklu mieszanym ⁷	km	–	–	–	–	–	–	–	31 ^{–9}
Czas ładowania ⁸ (z gniazdka domowego / BMW i Wallbox Pure / Pro)	h	–	–	–	–	–	–	–	3,8/2,8

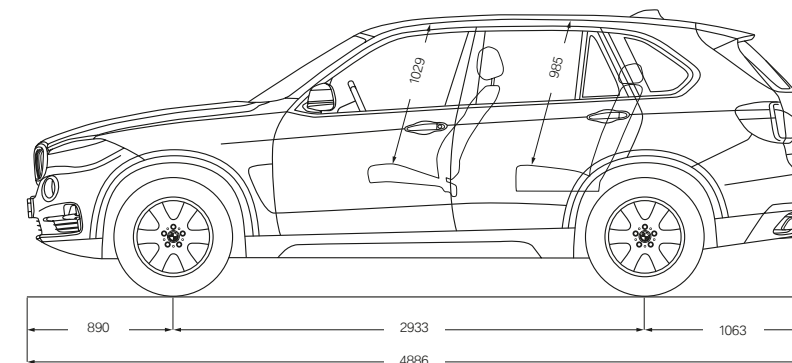
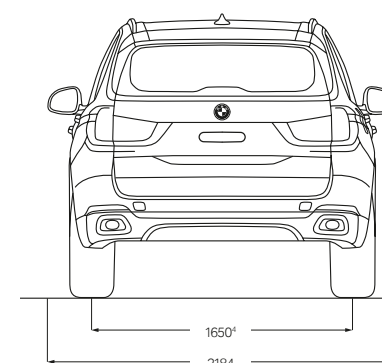
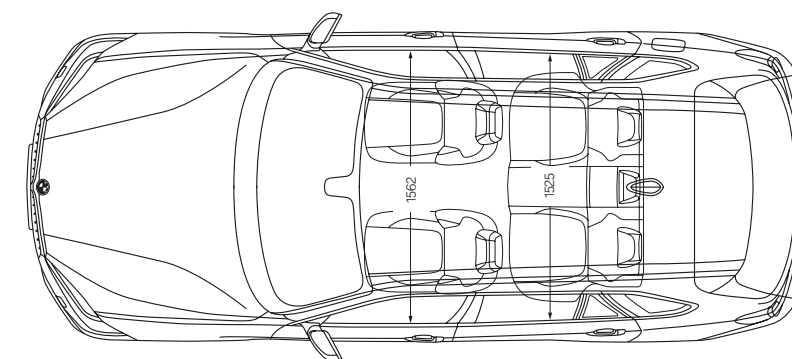
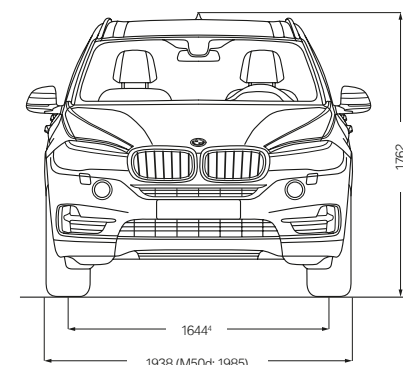

Wszystkie wartości na rysunkach podano w milimetrach. Wysokość z anteną dachową.

¹ Podane wartości uwzględniają 90-procentowe napełnienie zbiornika paliwa, 68 kg wagi kierowcy i 7 kg bagażu. Masa własna dotyczy samochodów z wyposażeniem standardowym. Wyposażenie dodatkowe zwiększa tę wartość.

² BMW zaleca stosowanie bezołowiowej benzyny super o liczbie oktanowej 95. Dopuszczalne jest stosowanie paliwa bezołowiowego o liczbie oktanowej 91 lub wyższej i zawartości etanolu do 10% (E10). Dane dotyczące mocy i zużycia odnoszą się do paliwa o liczbie oktanowej 98. Wszystkie modele z silnikiem wysokoprężnym przeznaczone są do pracy z beziarkowym olejem napędowym.

³ Wszystkie silniki spełniają standardowo wymogi normy Euro 6. Podstawą pomiaru zużycia paliwa jest cykl testowy wg normy ECE. Cykl ten składa się w ok. 1/3 z jazdy w mieście, a w 2/3 z jazdy poza terenem zabudowanym (w odniesieniu do pokonywanej odległości). Oprócz zużycia paliwa mierzona jest emisja CO₂. Wyposażenie dodatkowe może zwiększać tę wartość.

⁴ Rozstaw kół w BMW X5 xDrive50i wynosi z przodu 1640 mm, a z tyłu 1646 mm; w BMW X5 M50d z przodu 1662 mm, a z tyłu 1697 mm; w BMW X5 xDrive40e iPerformance z przodu 1644 mm, a z tyłu 1647 mm.

⁵ Tylko w przypadku fabrycznego montażu haka holowniczego, w przeciwnym razie dopuszczalna masa przyczepy wynosi 2700 kg, a obciążenie haka holowniczego 140 kg.

⁶ Ograniczona elektronicznie.

⁷ Zasięg zależy od wielu różnych czynników, przede wszystkim: indywidualnego stylu jazdy, uwarunkowań trasy, temperatury zewnętrznej, ogrzewania / klimatyzacji, zastanej temperatury.

⁸ Zależnie od lokalnej infrastruktury energetycznej. Czas trwania ładowania odpowiada ładowaniu do 80% maksymalnej pojemności.

⁹ Brakujące dane nie były dostępne w chwili zamknięcia wydania.

KONCEPCJA SERWISOWA BMW:

Kupując samochód marki BMW, wybierasz również doskonały serwis i kompleksową obsługę. Na przykład **Condition Based Service** samoczynnie kontroluje stan części i płynów eksploatacyjnych i w razie potrzeby sygnalizuje na ekranie potrzebę wizyty w serwisie. Po wysłaniu zgłoszenia **BMW TeleService** informacje uzyskane z Condition Based Service przekazywane są automatycznie do serwisu BMW.

SERWIS BMW.



Usługi serwisowe BMW: Pakiety usług Service Inclusive na różne okresy zapewniają nieograniczoną radość z jazdy, ponieważ pokrywają koszty serwisowania, przeglądów i części eksploatacyjnych w biorących udział w programie serwisach BMW na całym świecie. Więcej informacji na stronie www.bmw.pl/serviceinclusive

Pakiet Naprawczy BMW: Pomoże Ci uniknąć nieprzewidywanych wydatków. Za niewielką opłatą uzyskujesz prawo do usuwania usterek, które wystąpią w samochodzie po dacie zakończenia standardowej gwarancji, przez okres od jednego do czterech dodatkowych lat. Dzięki temu nie musisz się martwić o koszty serwisu aż do 6 lat lub 200.000 km (w zależności, który warunek będzie osiągnięty pierwszy). Więcej informacji na stronie www.bmw.pl/serviceinclusive



BMW Mobile Care: W razie awarii BMW Mobile Care służy Ci pomocą przez całą dobę. Wykwalifikowani technicy BMW zrobią wszystko, aby przywrócić sprawność Twojego BMW tak szybko, jak to możliwe. Jeśli to się nie uda, BMW oferuje Ci na terenie całej Europy i w okresie 5 lat od pierwszej rejestracji szeroki zakres usług mobilnościowych zgodnie z obowiązującymi warunkami gwarancji BMW Mobile Care. Więcej informacji na ten temat na stronie www.bmw.pl



BMW Teleservices: Serwis BMW powiadamia Cię automatycznie o koniecznych przeglądach. Informuje o wymaganych czynnościach i przypomina o terminie. Dzięki temu nie musisz zaprzątać sobie tym głowy, masz więcej czasu dla siebie i możesz cieszyć się bezpieczną i beztroską jazdą. Dodatkowa korzyść: ta wyjątkowa usługa jest dla Ciebie bezpłatna, jeśli Twój samochód wyposażony jest w funkcję inteligentnego połączenia alarmowego (SA6AC) lub w opcjonalny pakiet usług ConnectedDrive (SA6AK). Więcej informacji znaleźć można pod adresem www.bmw.pl

BMW FINANCIAL SERVICES.



BMW Financial Services: Indywidualne finansowanie – BMW Financial Services to atrakcyjne oferty leasingu, kredytu i ubezpieczeń. Więcej informacji znajdziesz w cenniku lub na www.bmwfs.pl, albo zapytaj o indywidualną ofertę najbliższego dealera BMW.

ŚWIAT BMW.



BMW TV: Na stronie www.bmw.tv poznasz różne oblicza marki BMW. Reportaże, sylwetki osób, relacje dostarczą Ci informacji na temat motoryzacji, innowacji, sportu i lifestyle.



BMW Driving Experience: Im lepiej panujesz nad swoim BMW, tym większa Twoja radość z jazdy. Skorzystaj z naszych ofert i przekonaj się, co znaczy eksplorować granice możliwości fizycznych na różnych nawierzchniach. Dowiedz się, na co trzeba uważać, aby zachować kontrolę nad pojazdem również w ekstremalnych sytuacjach. Więcej na stronie www.bmw-drivingexperience.com



Magazyn BMW: Informacje i rozrywka – Magazyn BMW obszernie informuje o nowościach ze świata BMW.



BMW Events: Program wszystkich imprez oraz rezerwacja biletów na stronie www.bmw.pl/events



Konfigurator samochodów BMW: Od silnika poprzez kolory po wyposażenie – na stronie www.bmw.pl możesz skonfigurować swój całkowicie indywidualny samochód marzeń.

ODPOWIEDZIALNE KSZTAŁTOWANIE PRZYSZŁOŚCI.

W roku 2015 BMW Group po raz kolejny została liderem branży w indeksie zrównoważonego rozwoju Dow Jones i jest tym samym producentem samochodów najbardziej na świecie dbającym o zrównoważony rozwój. Tym samym jako jedyne przedsiębiorstwo branży samochodowej występuje w indeksie nieprzerwanie w całej jego historii. Tworzenie koncepcji wydajnych samochodów oraz przyjaznych dla środowiska procesów produkcyjnych i recyklingu są częścią naszej filozofii. Dzięki strategii BMW EfficientDynamics od roku 1995 udało się obniżyć emisję CO₂ naszej europejskiej floty nowych samochodów o ponad 30 procent. Ponadto w okresie od 2006 do 2020 roku chcemy uzyskać obniżenie zużycia zasobów, np. wody i energii, o 45 procent. Od roku 2007 nasze zakłady produkcji silników w Steyr pracują bez wytwarzania ścieków. Oczywiście każdy z naszych samochodów można po zakończeniu eksploatacji bez problemu poddać recyklingowi / utylizacji. W celu zełomowania starego samochodu prosimy zwrócić się do najbliższego dealera BMW. Więcej informacji na ten temat na naszej stronie internetowej.

www.bmw.pl/EfficientDynamics
www.bmwgroup.com/responsibility
www.bmw.com/recycling

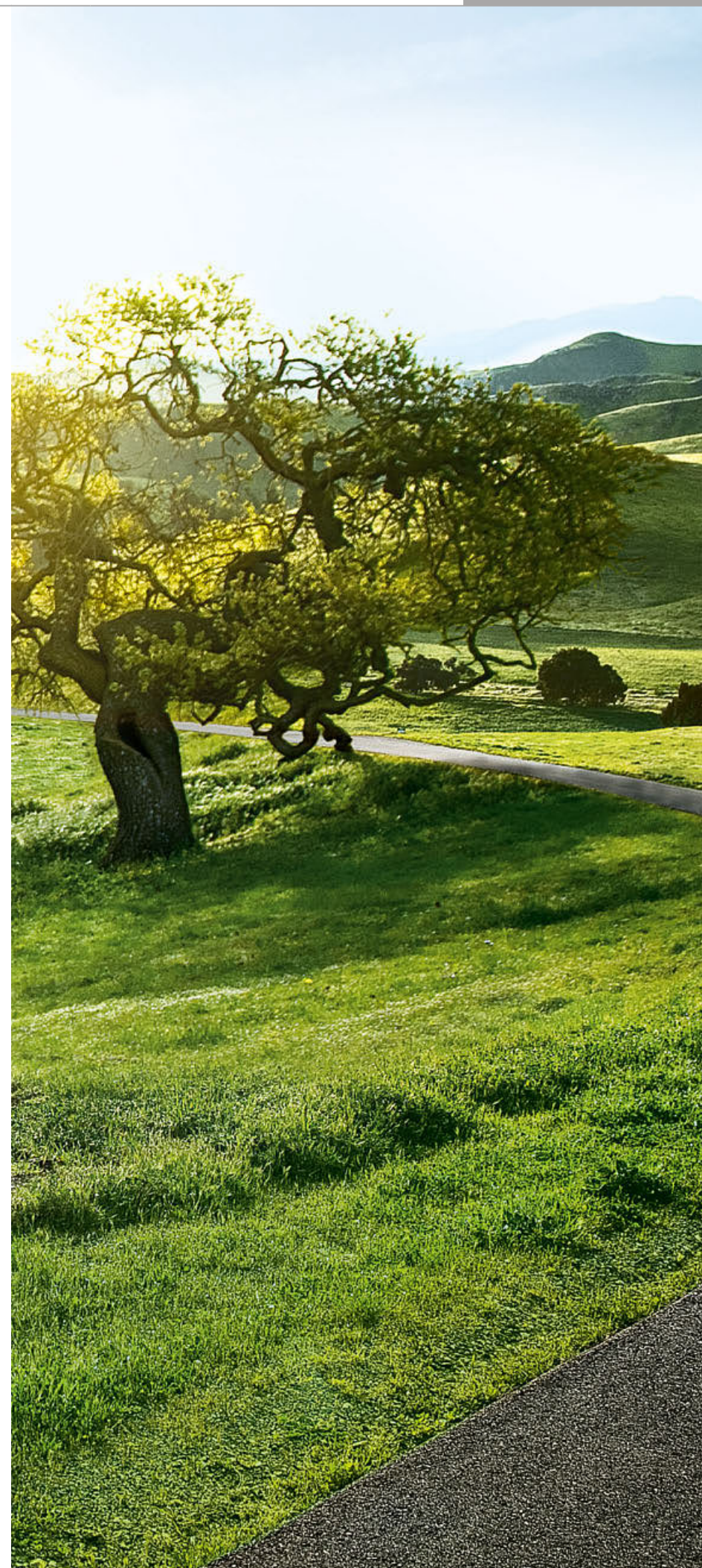



Radość z jazdy

W katalogu przedstawione są modele, elementy wyposażenia i możliwości konfiguracji (wyposażenie standardowe i dodatkowe) pojazdów dostarczanych przez BMW AG na rynek niemiecki. Zakres wyposażenia i możliwości konfiguracji wyposażenia standardowego i dodatkowego w poszczególnych modelach mogą ulec zmianie po terminie oddania tego katalogu do druku 15.11.2016 r. oraz w innych krajach Unii Europejskiej. Szczegółowych informacji udzielają salony sprzedaży BMW. Zmiany konstrukcji i wyposażenia zastrzeżone.

© BMW AG, Monachium / Niemcy. Przedruk, również we fragmentach, tylko za pisemną zgodą BMW AG, Monachium.

4 11 005 052 83 1 2017 BM. Wydrukowano w Niemczech, 2017 r.